

**P O R
T F O
L I O**

U
N
I
W
E
R
S
Y
T
E
T

A
R
T
Y
S
T
Y
C
Z
N
Y

IM. MAGDALENY ABAKANOWICZ W POZNANIU - 2019\2023



DIUNA OSTROWSKI

Urodzona 8 kwietnia 1997 roku w Poznaniu.
Absolwentka Szkoły Muzycznej II stopnia, im.
Mieczysława Karłowicza w Poznaniu.

W 2021 roku uzyskała dyplom magisterski z
wyróżnieniem, w IV Pracowni Malarstwa prof. dr
hab. Andrzeja Zdanowicza na Uniwersytecie
Artystycznym im. Magdaleny Abakanowicz w
Poznaniu.

Od 2021 roku Asystentka w III Pracowni Rysunku
na UAP.

W swojej twórczości artystycznej opiera się na
abstrakcyjnym, surrealistycznym, dostrzeganiu
światła i cienia. Odnajdywaniu połączeń
kolorystycznych, określających w sposób
syntetyczny płaszczyzny i przestrzenie.

W swoich obrazach porusza tematykę snów,
czwartego wymiaru, dźwięków i zachowań
osobowościowych.

L I C E N C J A T

“CO SŁYSZYMY GDY ŚPIMY?”

2
0
1
9

“Co słyszymy jak śpimy?”

Praca “co słyszymy gdy śpimy?”, to seria szkiców i obrazów wprowadzających odbiorcę w strefę moich sennych historii. Staram się przedstawić strukturę snów i działania pamięci sennej. Szkice, jako podstawa powstałych później obrazów zawierają w sobie pierwszą myśl o przestrzeniach ujranych we śnie. Przedstawiają pokoje i miasta o niemożliwych układach, które są zaledwie urywkami zachowanych w mojej pamięci obrazów. Wątkom ze szkiców nadaję kolor i rozwijam je figuratywnie. Obrazy tworzą przestrzenną grę barwną między jawą a snem.

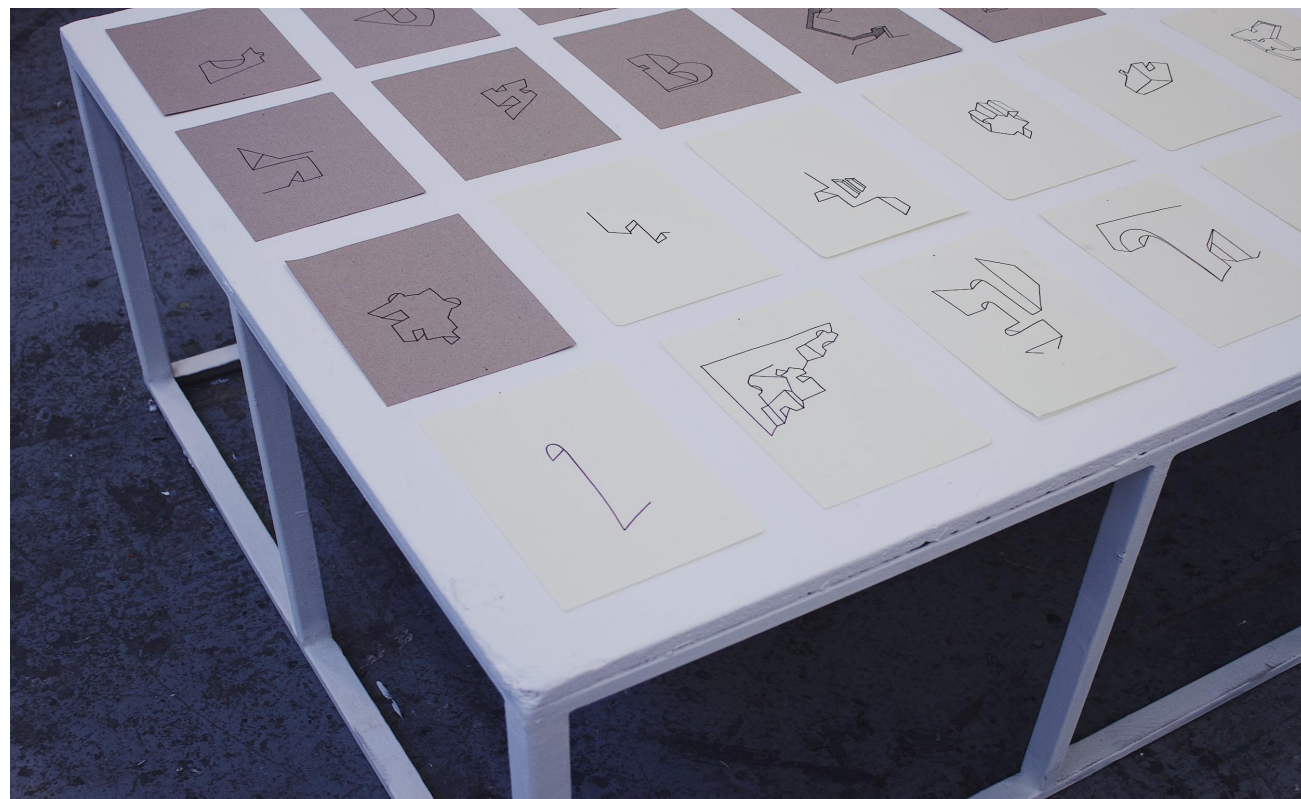
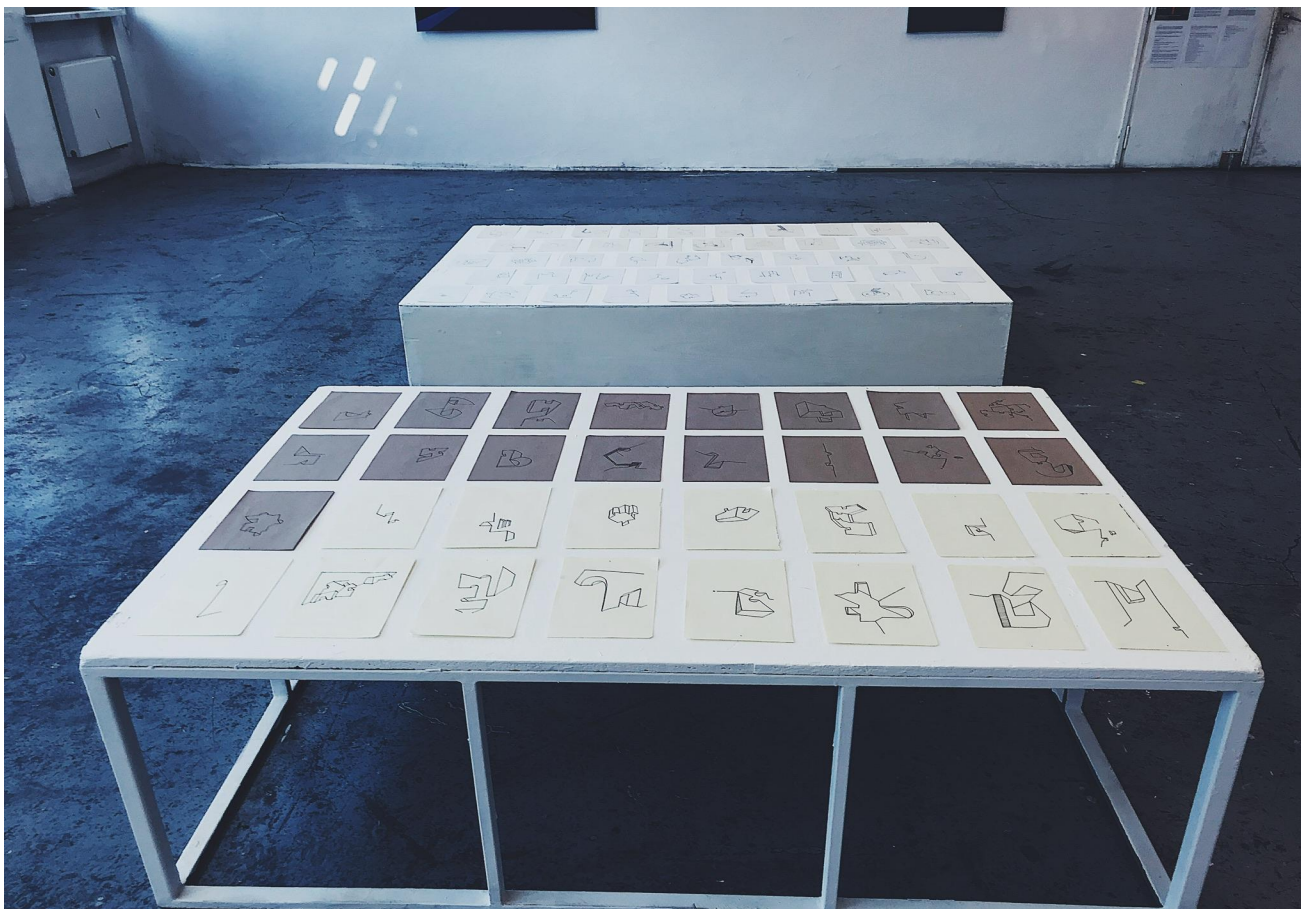

Co słyszemy gdy śpimy?
Szkice senne,
Praca Licencjacka,
2019



*Mapa miasta niemożliwego,
tuszu na płótnie,
2019*

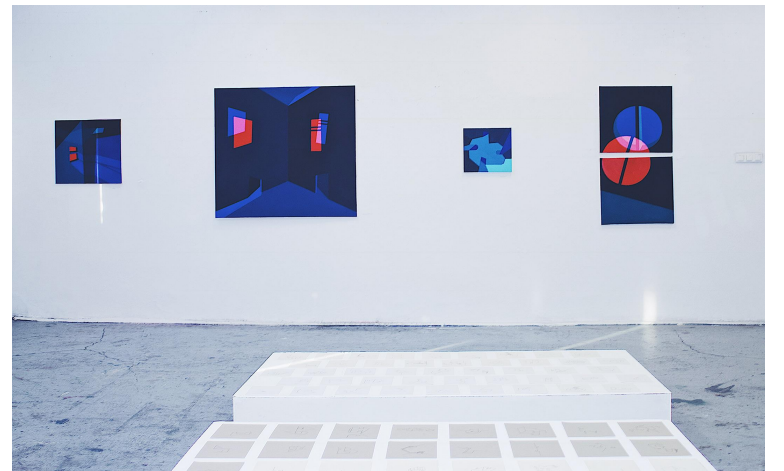
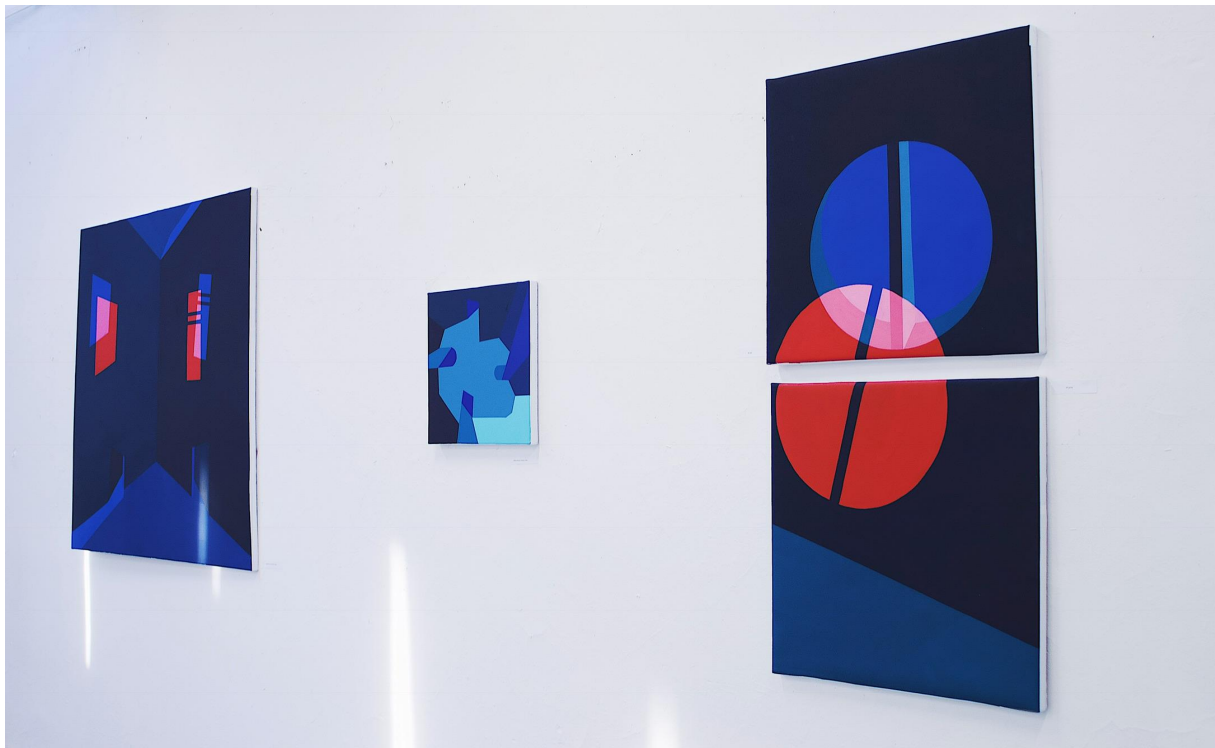
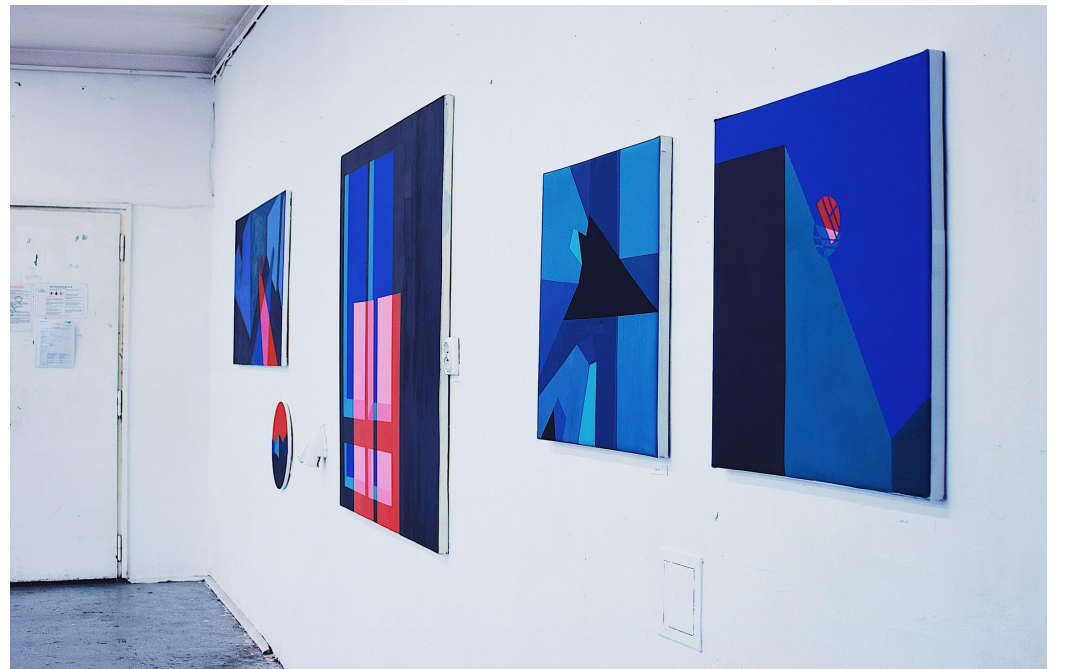

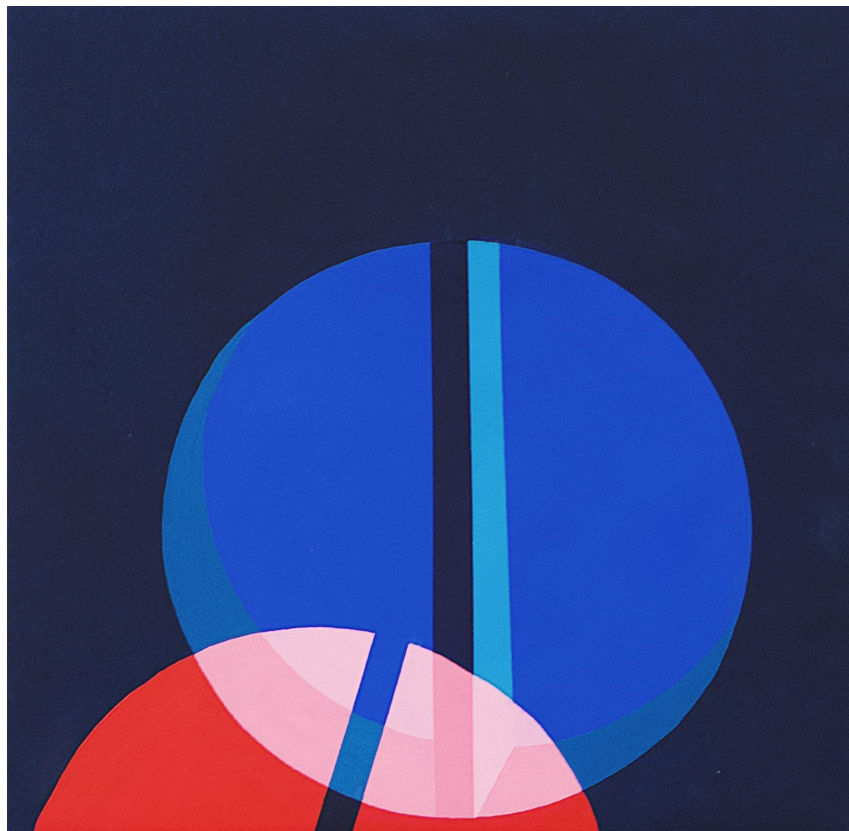

W górę,
Akryl na płótnie,
50x50
2019



W dół,
Akryl na płótnie,
50x50,
2019,

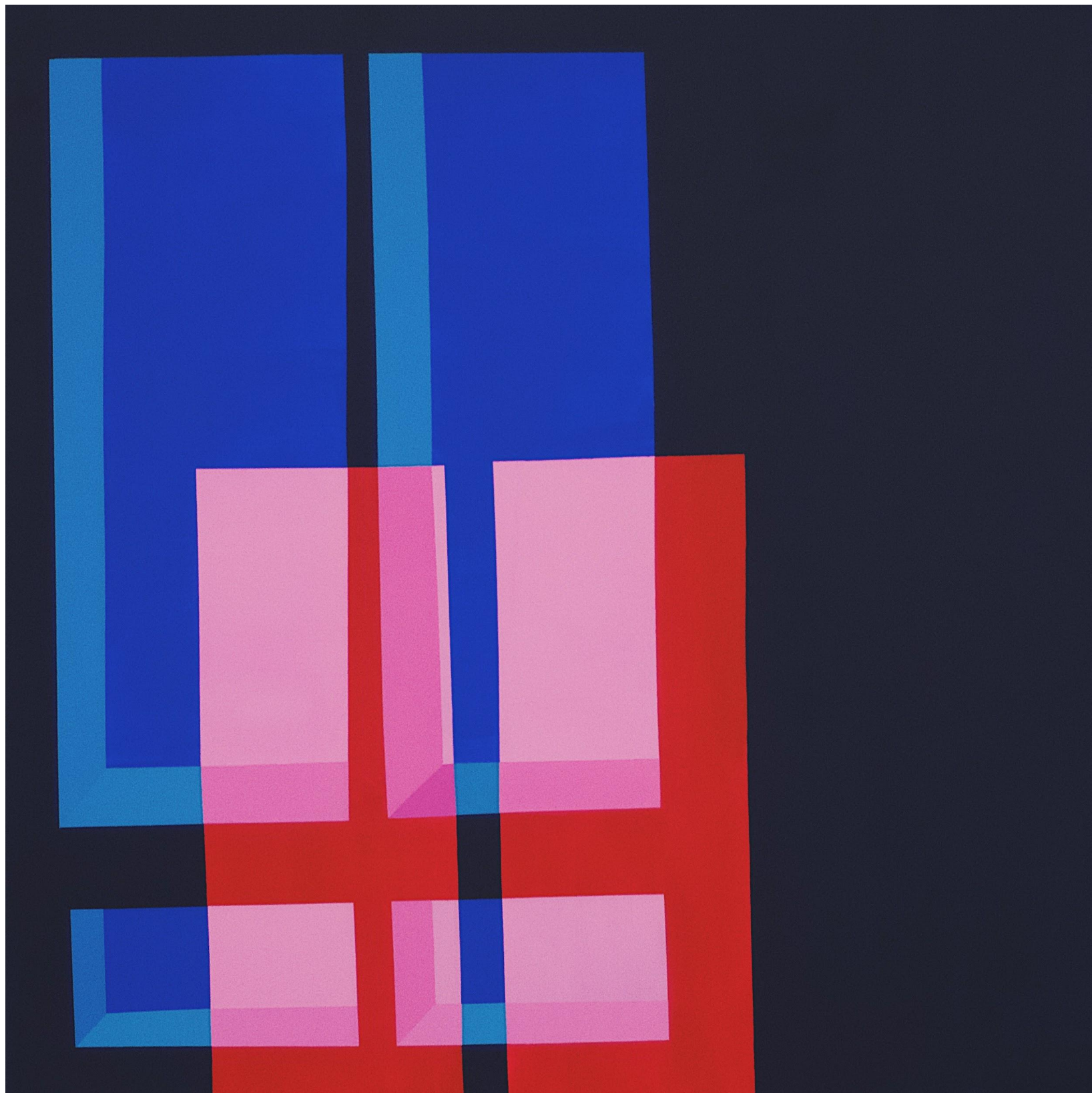

*Trzy żółte płaszcze i
kalosze,*
Akryl na płótnie,
140x140,
2019

*Kilka razy w tym
samym czasie,*
Akryl na płótnie,
130x130,
2019

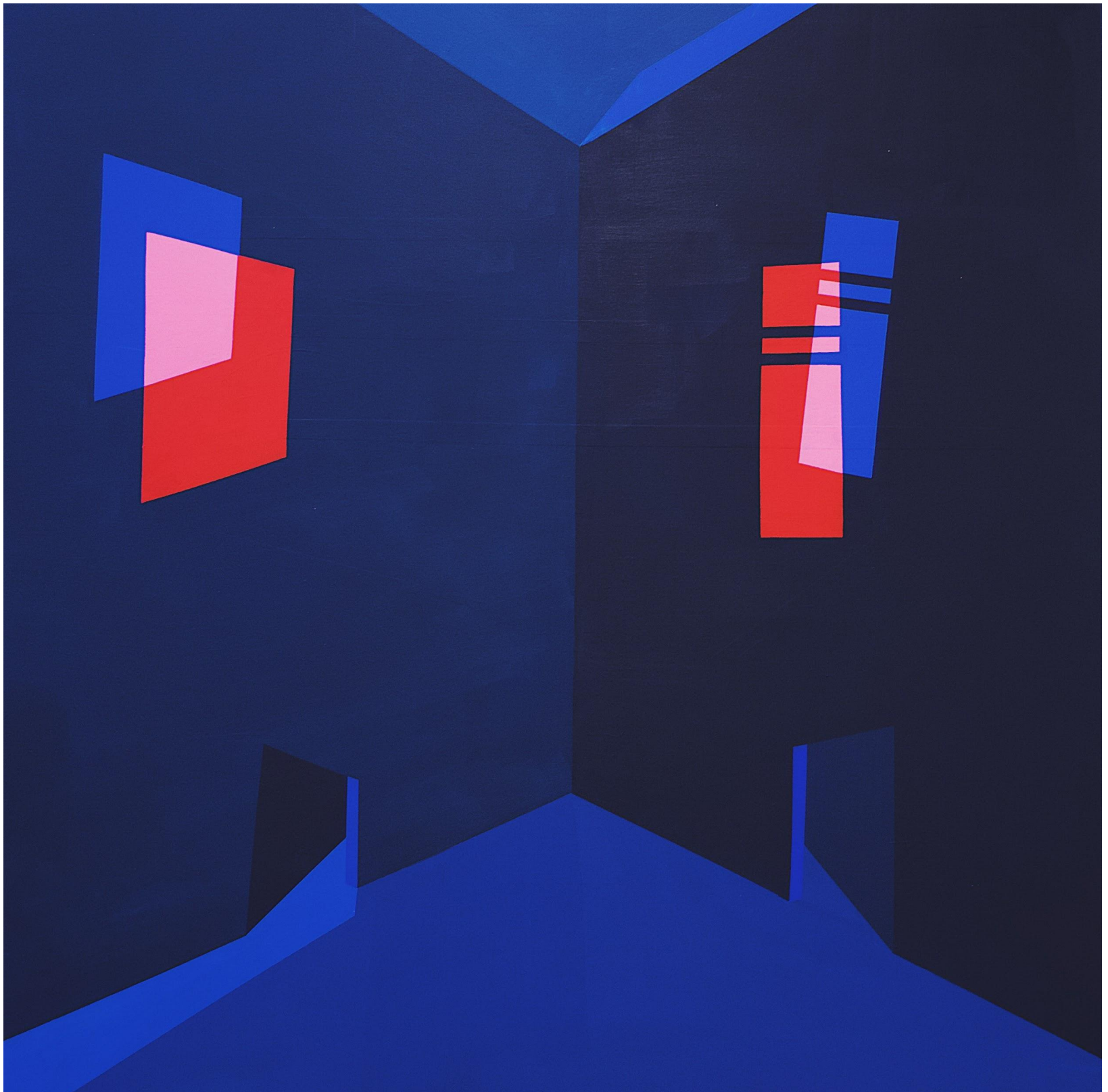



Trzeci wagon,
Akryl na płótnie,
150x80,
2019



Wiatr znikąd,
Akryl na płótnie,
70x70,
2019



Przejścia / zrzuty,
Akryl na płótnie,
60x60,
2019



*Siatka foliowa i kartka w
linie,*
Akryl na płótnie,
600x60,
2019

7:22 - 7:37
Akryl na płótnie,
50x50,
2019



8:06 - 8:21,
Akryl na płótnie,
70x70,
2019





Skok bez odrywania się od ziemi,
Akryl na płótnie,
100x90,
2019

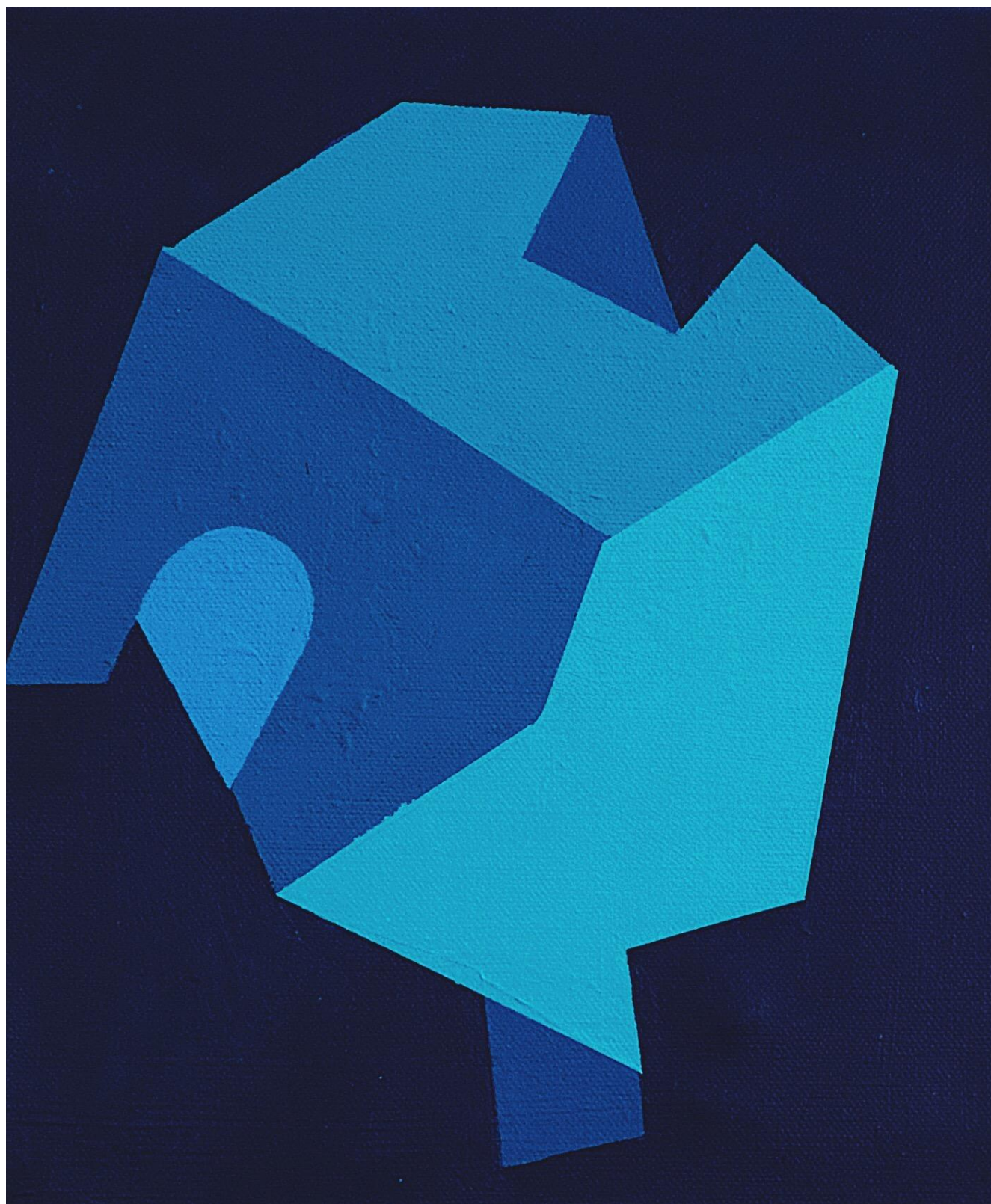

Hotel na wyspie,
Akryl na płótnie,
20x30,
2019

**DYPLOM
MAGISTERSKI**

“POSTRZEGANIE CZASOPRZESTRZENNE”

**2
0
2
1**

“Postrzeganie Czasoprzestrzenne”

Bazą dla obrazów stały się czarno-białe fotografie, przedstawiające przestrzeń mojego mieszkania, w których doświadczyłam zjawiska czasoprzestrzeni. Zdjęcia pozostają surowe, zawierają fragmenty architektoniczne, których obecność zaskakiwała mnie oraz innych współlokatorów. Zmienny wygląd fotografowanych miejsc często wywoływał zdziwienie, czasem nawet zaskoczenie. Przestrzeń, pokonywane przez nas codziennie, potrafiły się modyfikować i cały czas zmieniać. Obserwując i badając dalej dziwne anomalie czasowe, postanowiłam stworzyć malarską koncepcję, iż styczność z czwartym wymiarem, wywołuje odwrócenie, przechodzenie na „drugą stronę lustra” i powracanie w stanie inwersji. Tak delikatna i na pierwszy rzut oka niezauważalna forma przekazu czasoprzestrzeni, stała się łącznikiem między rzeczywistością a czwartym wymiarem na płaszczyźnie płótna. Czarno-białe fotografie zostały malarsko odwrócone, nadałam im ograniczoną gamę barwną, wywołującą wrażenie kolorowego negatywu. Obrazy stały się powracającymi z czwartego wymiaru, inwersyjnymi, przestrzeniami mojego mieszkania. Podczas malowania zwróciłam uwagę na fakt światła i cienia obecnego na zdjęciach. Przenosząc je na płótno, niekiedy rozpatruję ich przestrzenne istnienie, w inny sposób niż na fotografii. Światłocień w obrazach posiada duże znaczenie, ponieważ to dzięki niemu powstają najróżniejsze wrażenia przestrzenności. Obrazy posiadają dwie gamy kolorystyczne. Wynika to z podziału mieszkania na stronę wschodnią i zachodnią. Wiąże się to z klasycznym podziałem geograficznym ale również z nazewnictwem nadanym przez mieszkańców - Wschodnie i Zachodnie Skrzydło.

Praca przedstawia czasoprzestrzeń jako doznanie bardzo osobiste, emocjonalne, mocno synestezyjne. Wszystko co nas otacza, czynności które powtarzamy każdego dnia, emocje przez nas odczuwane, to czynniki wpływające na postrzegany przez nas świat. Dostrzeganie niuansów zachodzących dzięki wszystkim trzem czasom zyskuje rozwiązanie w czasoprzestrzeni. To ona pozwala nam zaakceptować wszelkie nieoczekiwane zmiany dnia codziennego. Jest wymiarem w którym aby zobaczyć coś w czasie rzeczywistym, musimy doprowadzić nasze wspomnienia z ostatniego czasu do chwili obecnej.

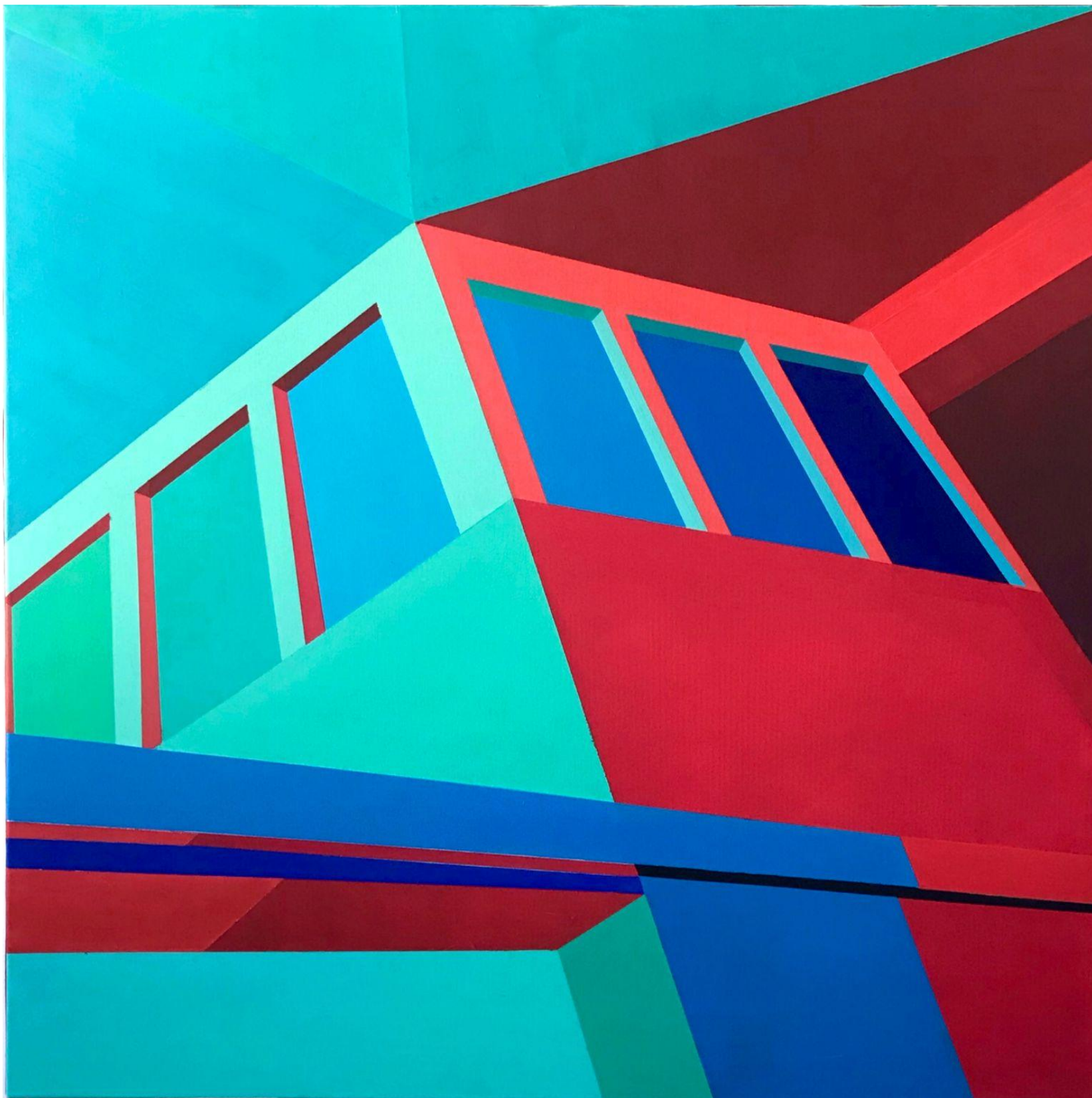

Obraz
czasoprzestrzenny
op.1 W,
Akryl na płótnie,
100 x 100,
2021



*Obraz
czasoprzestrzenny
op.3 W,
Akryl na płótnie,
100 x 100,
2021*



Obraz czasoprzestrzenny op. II W,
Akryl na płótnie,
140 x 70,
2021



Obraz czasoprzestrzenny op.5 W/E,
Akryl na płótnie,
140 x 70,
2021

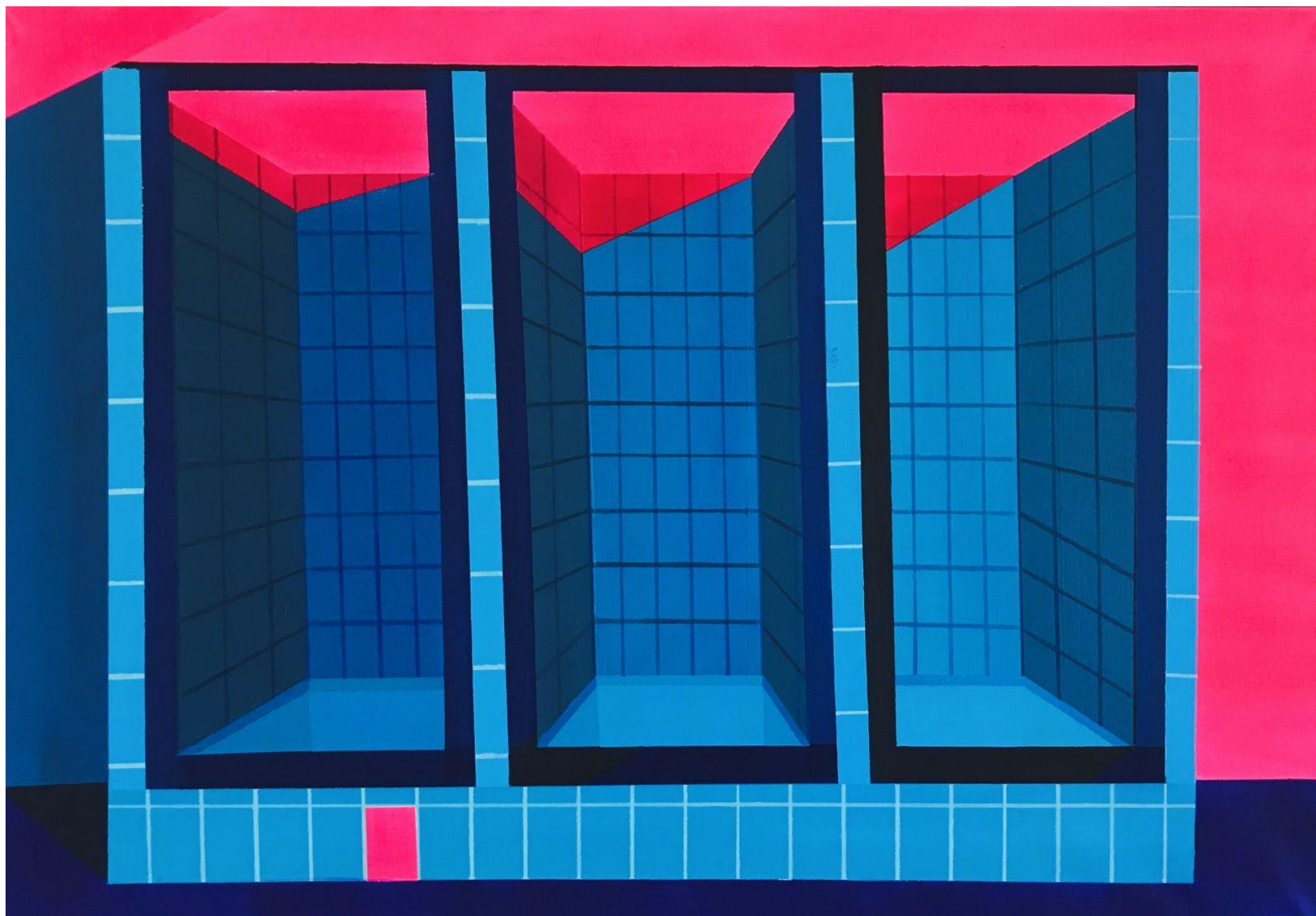

Obraz czasoprzestrzenny op.7 E,
Akryl na płótnie, 100 x 70,
2021



Obraz czasoprzestrzenny op.8 E,
Akryl na płótnie,
60 x 80,
2021



*Obraz
czasoprzestrzenny
op.6 E,
Akryl na płótnie,
100 x 100,
2021*

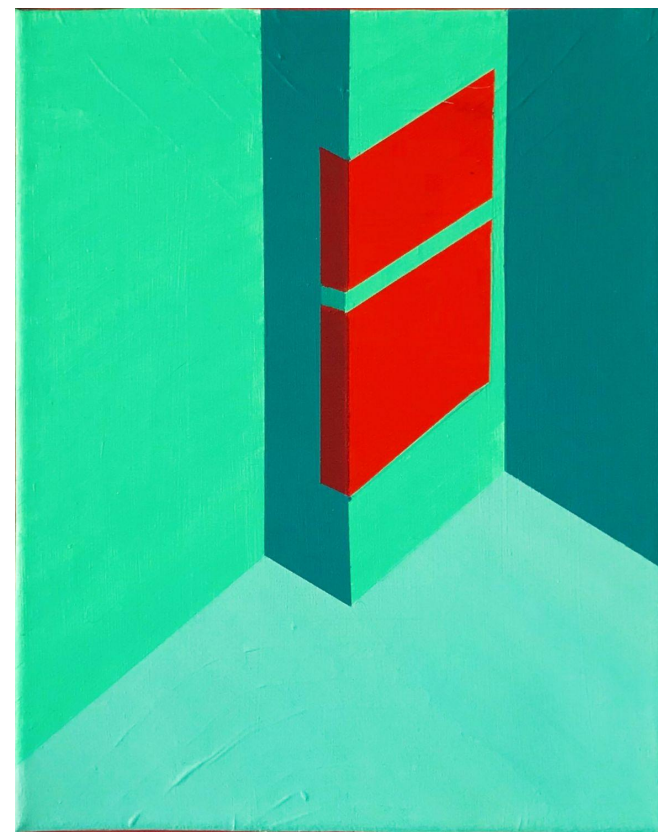

Tryptyk czasoprzestrzenny op.4, Akryl na płótnie, 25 x 20, 2021

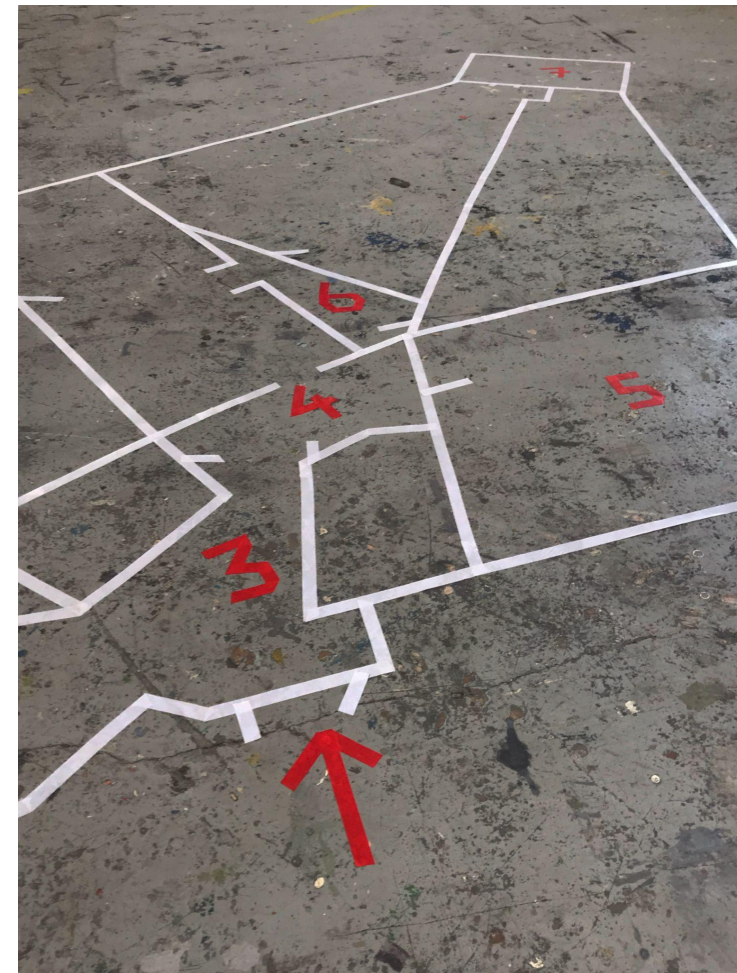
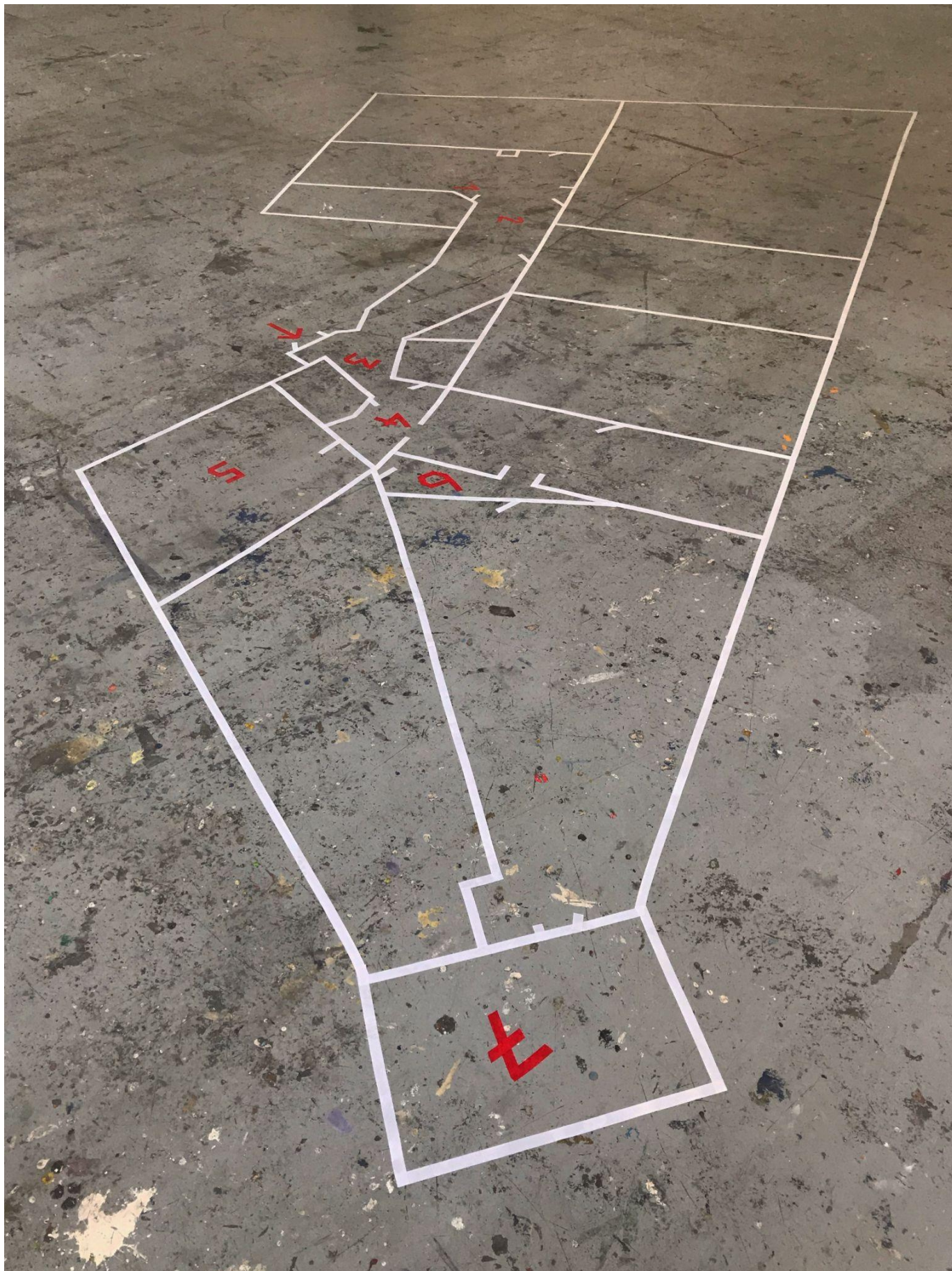

Mapa Mieszkania
Czasoprzestrzennego.
Numery odpowiadają miejscom
powstania Obrazów
Czasoprzestrzennych.
Taśma izolacyjna na podłodze,
2021

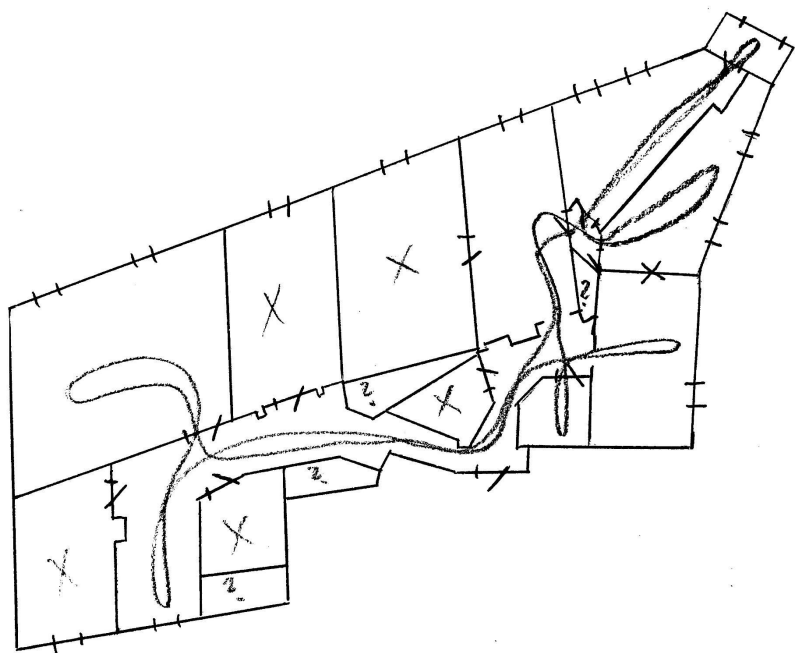

Plan mieszkania,
ołówek na papierze, 2021

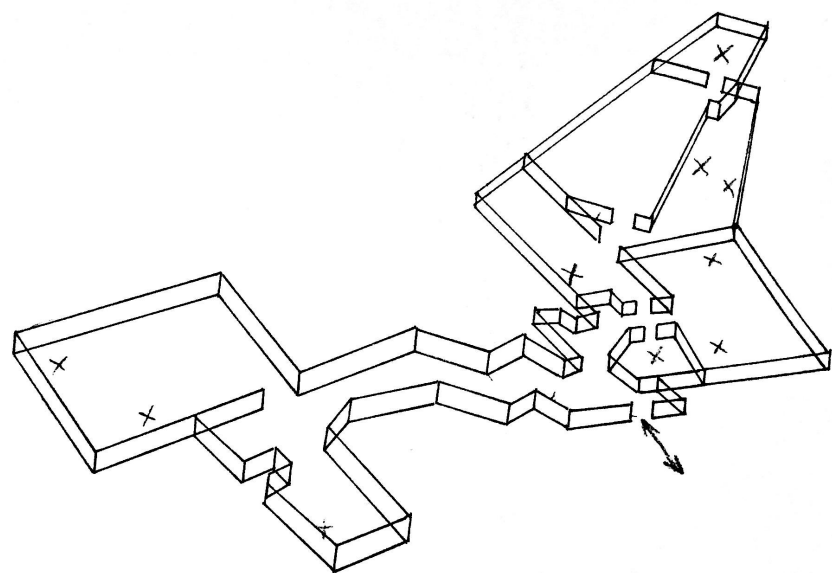

Przestrzenny plan mieszkania,
ołówek na papierze, 2021

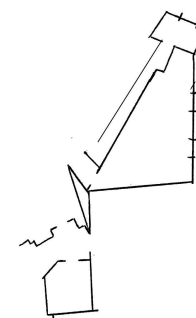
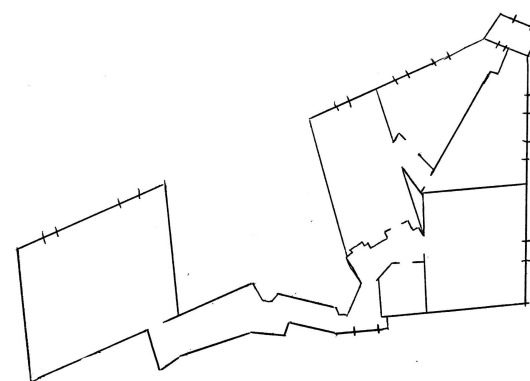
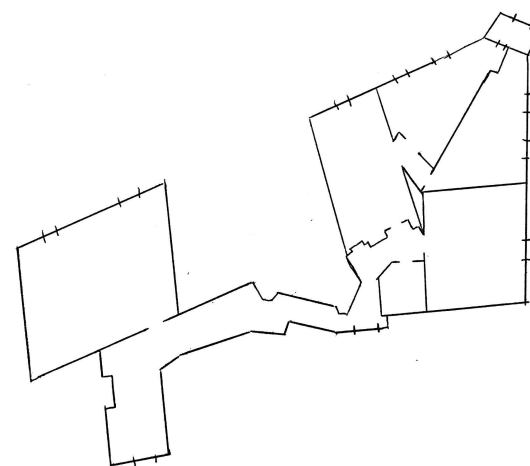

Plany Mieszkania Czasoprzestrzennego,
ołówek na papierze, 2021



Przestrzenie I-VIII,
fotografia,
2021

MALAR STWO

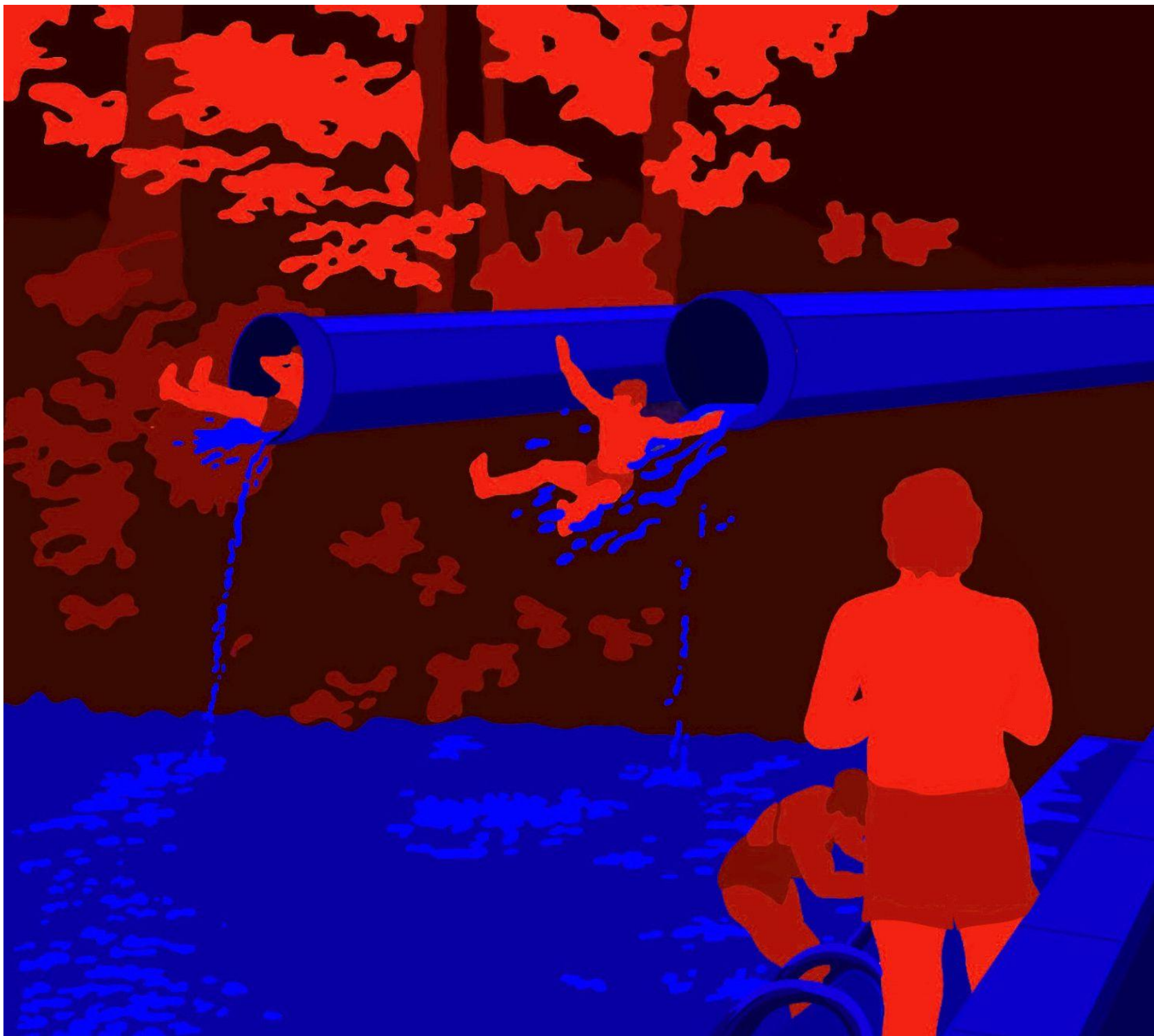

Basen Otwarty,
Akryl na płótnie,
110x100,
2023

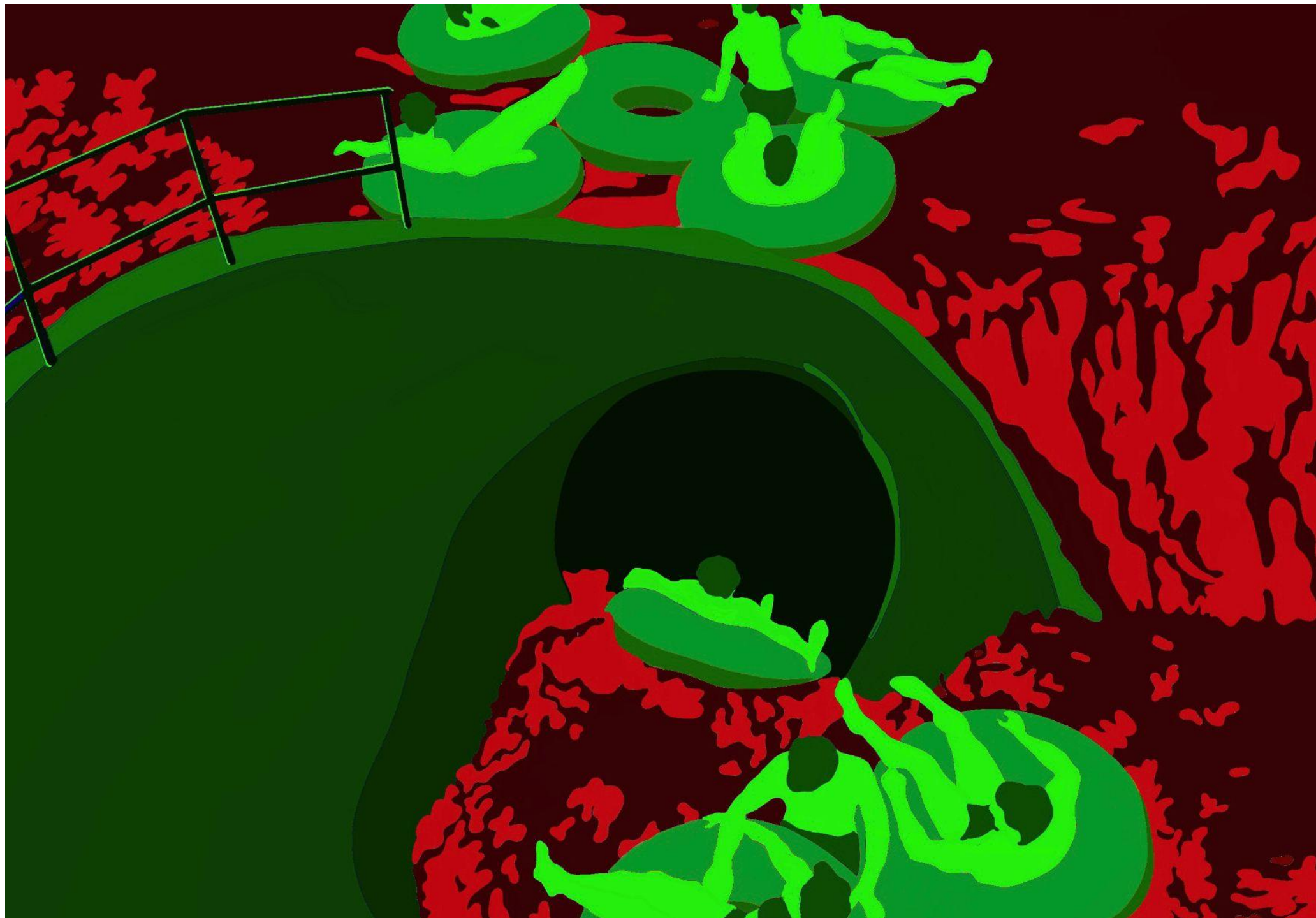

Basen Zamknięty,
Akryl na płótnie,
120x90,
2022

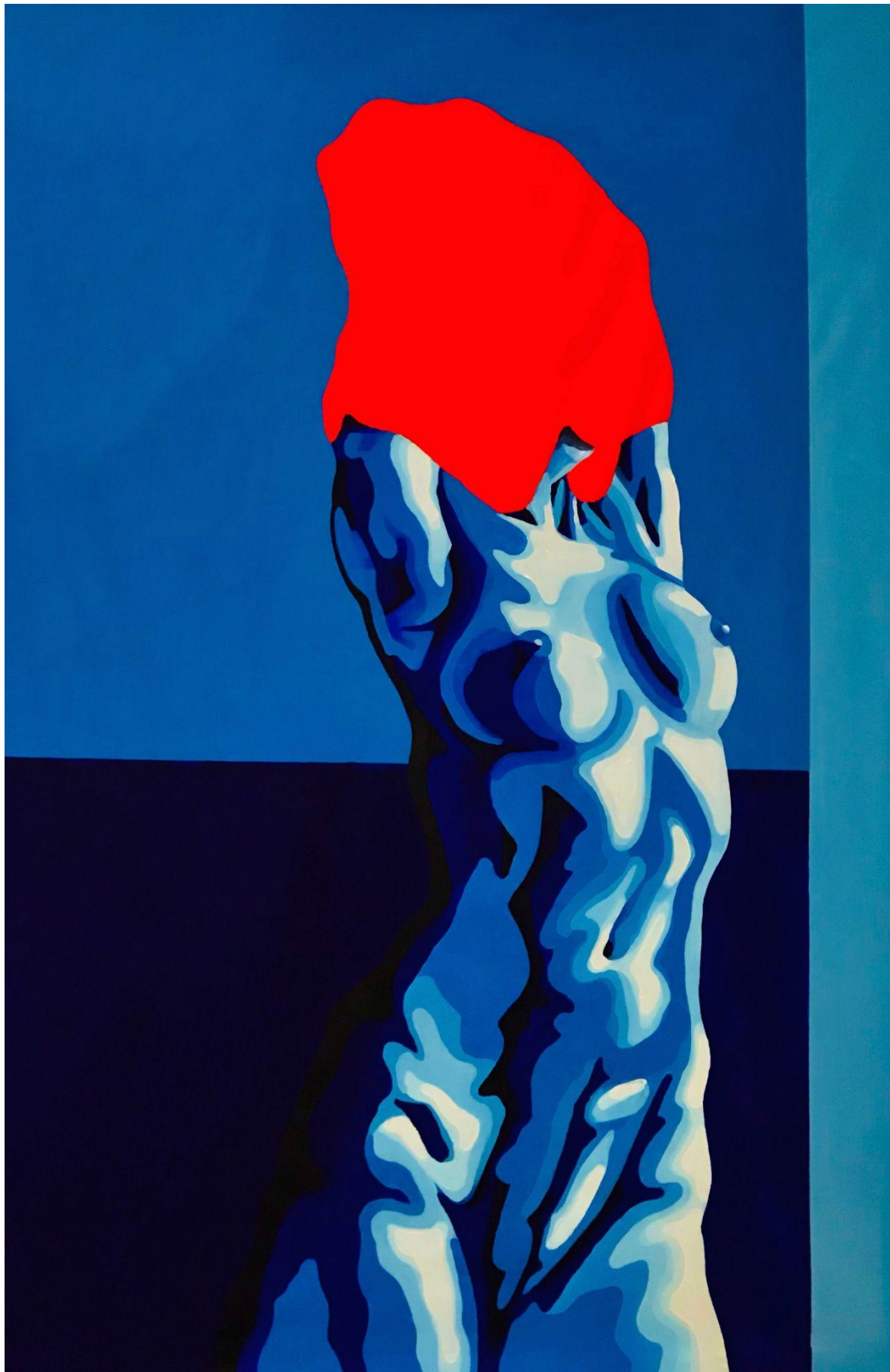

Akt stojący I,
Akryl na płótnie,
200x130,
2023



Bitwa pod Pomidorem,
Akryl na płótnie,
120x90,
2023



*Tryptyk Krzesła,
Akryl na płótnie,
30x20,
2023*

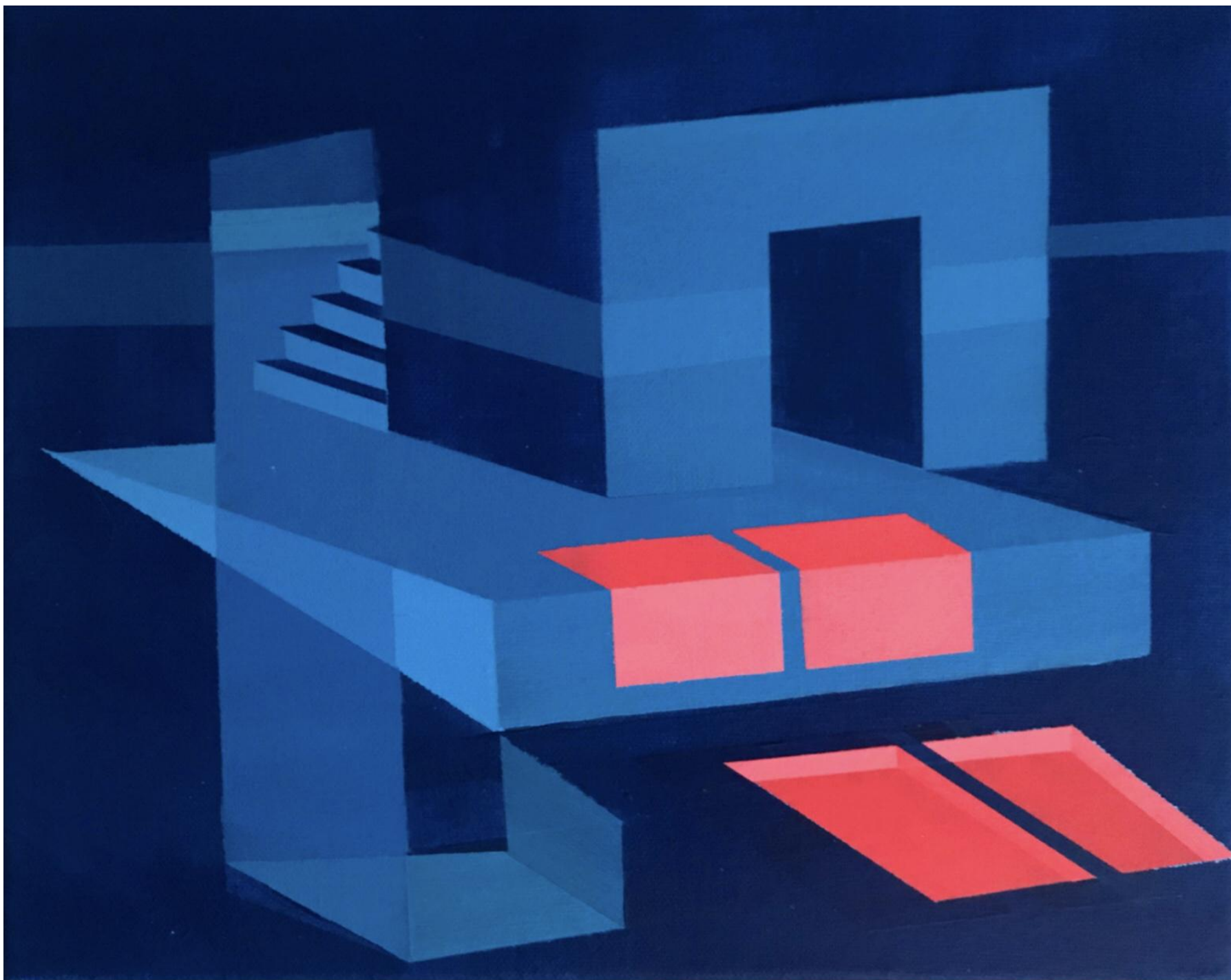

*Bez tytułu, Akryl na płótnie,
50 x 25, 2021*

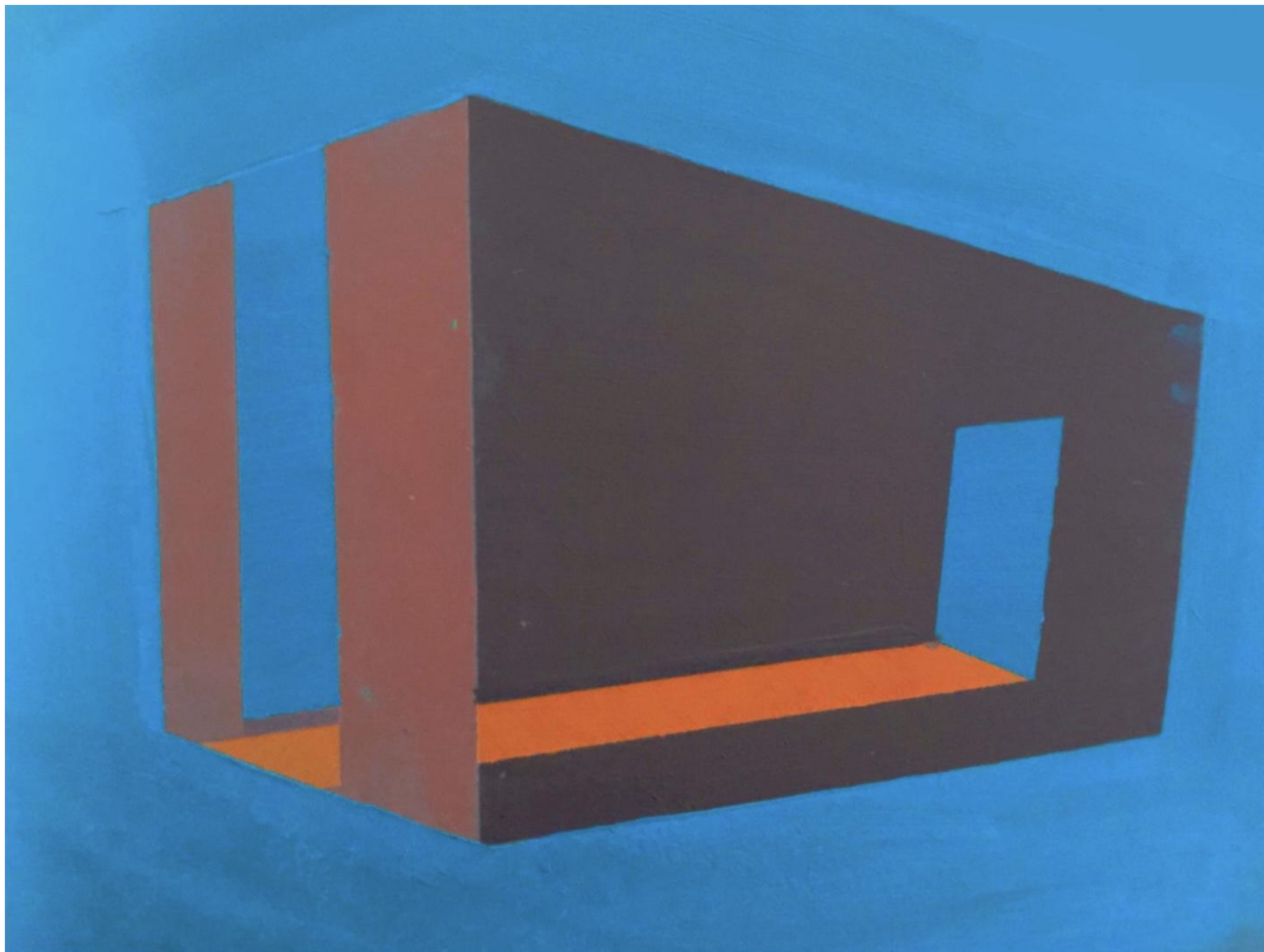

Bez tytułu,
Akryl na desce,
50 x 25,
2021



LandEscape,
Akryl na płótnie,
120 x 120,
2020



Bez tytułu,
Akryl na płótnie,
130 x 100,
2019



Bez tytułu,
Akryl na płótnie,
50 x 50,
2019



Bez tytułu,
Akryl na kartonie,
20 x 20,
2020



RYSUNEK

“Domek z kart”

Domek z kart, w swoim klasycznym układzie, na samej górze musi posiadać dwie oparte o siebie karty tworzące szczyt. Podczas układania używamy obu rąk. Aby wykonać ruch musimy oprzeć o siebie dwie karty lub położyć jedną poziomo. Jest to gra zręcznościowa.

Poprzez połączenie na stałe dwóch kart w układ \wedge , zasady i możliwości gry zostają zmienione. Symetryczna reguła stawiania kart jest nadal możliwa, natomiast większą uwagę przyciągają układy dotąd niemożliwe do wykonania. Jeden ruch pozwala na ustawienie większej ilości kart, zatem też większej ilości konfiguracji. Poprzez podwojenie ilości stawianych kart poszczególne segmenty konstrukcji są stabilniejsze. Umożliwia to pominięcie niektórych etapów budowy i zmianę jej podstawowej formy. Domek może zawierać luki/dziury w swojej konstrukcji i nadal stać stabilnie. Wariacyjne układy, powstałe na nowych zasadach, zdają się przeczyć prawom ciężkości. Wysunięte w niejako niemożliwy sposób bryły stwarzają zrekonstruowaną wersję domku z kart.

Budowa “domku z kart” przestaje być grą zręcznościową. W procesie twórczym potrzebne są: wyobraźnia, logika i matematyczne myślenie. Możliwa zostaje budowa przy użyciu jednej ręki. Instrukcja gry zawiera wzory do ułożenia kilku podstawowych układów. Ostatnie strony pozostają puste, skłaniając gracza do stworzenia własnego zrekonstruowanego domku

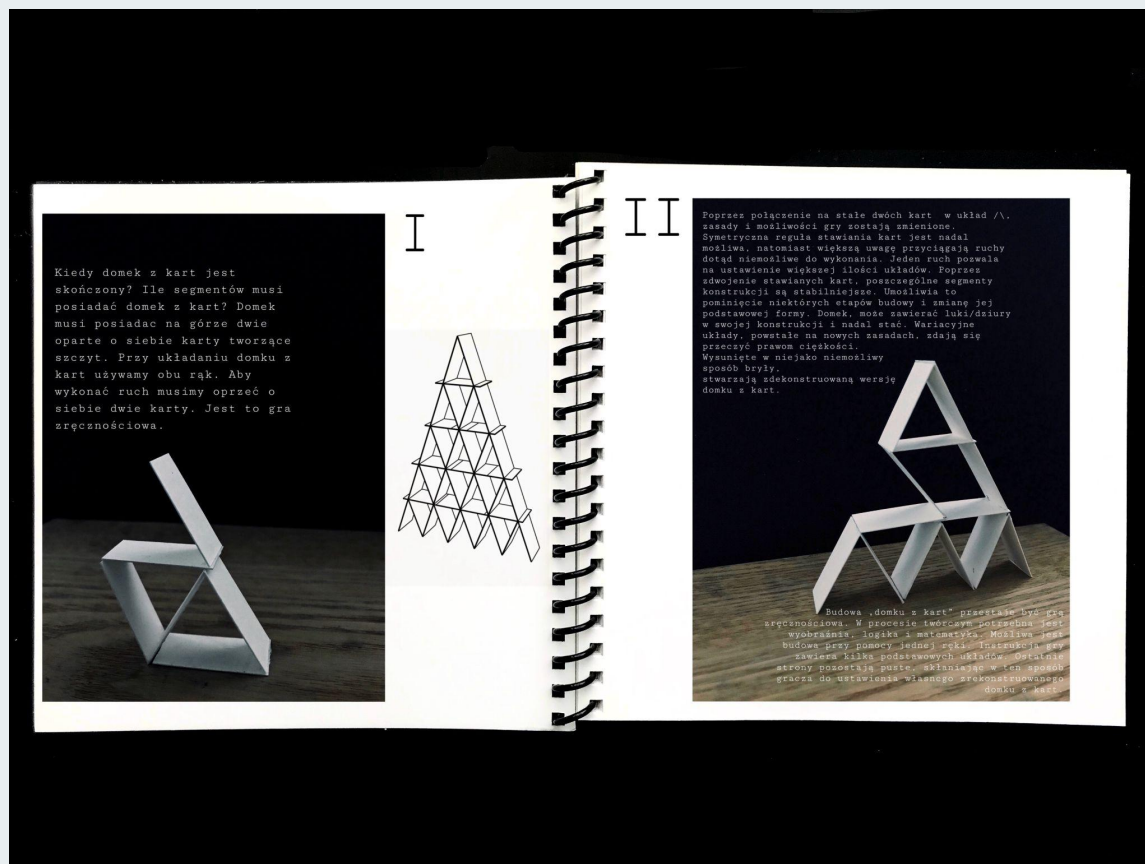
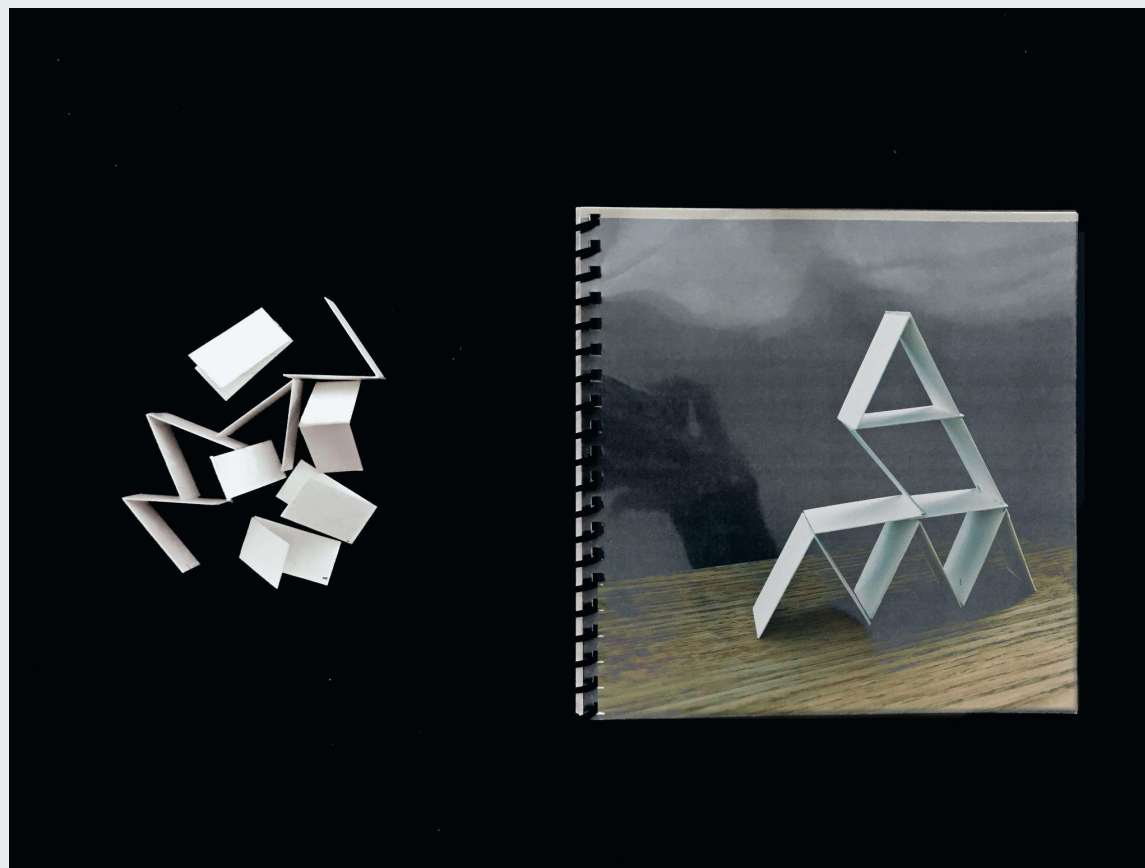

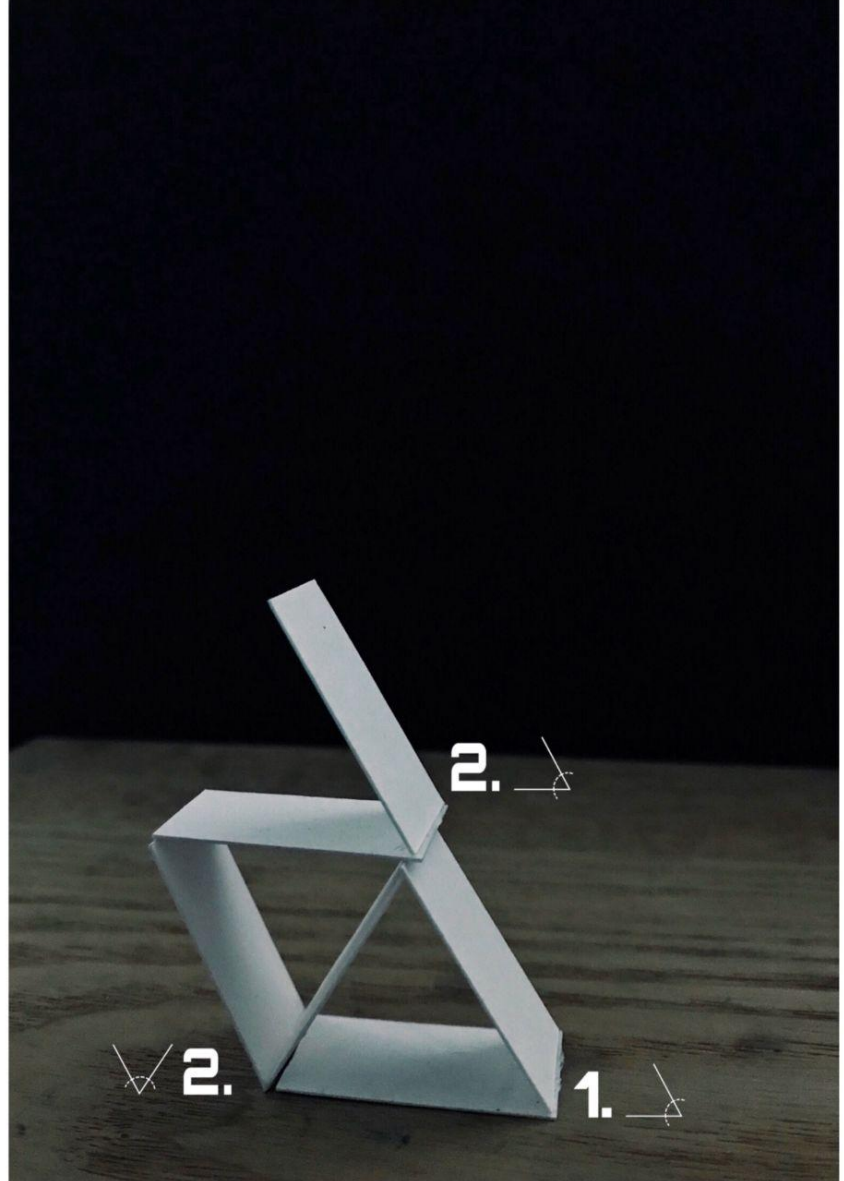

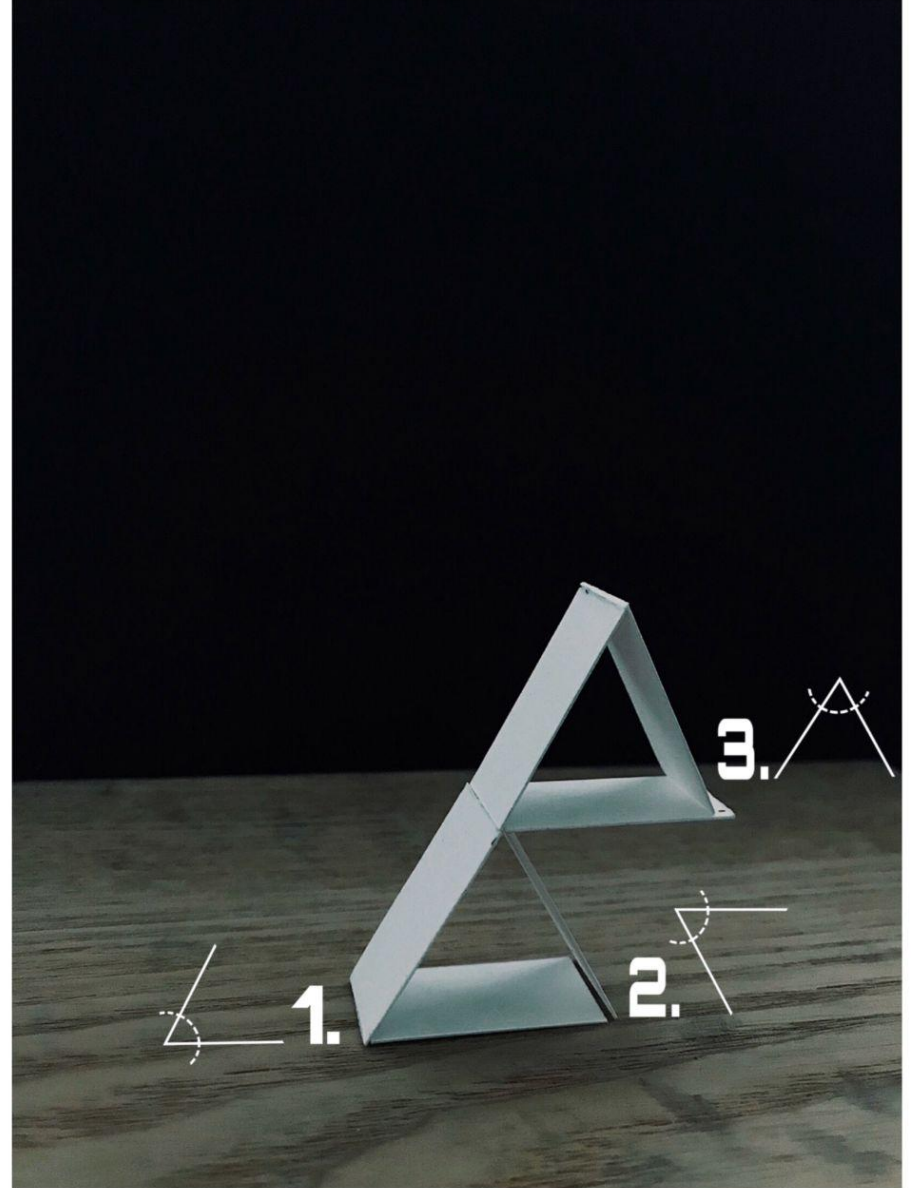
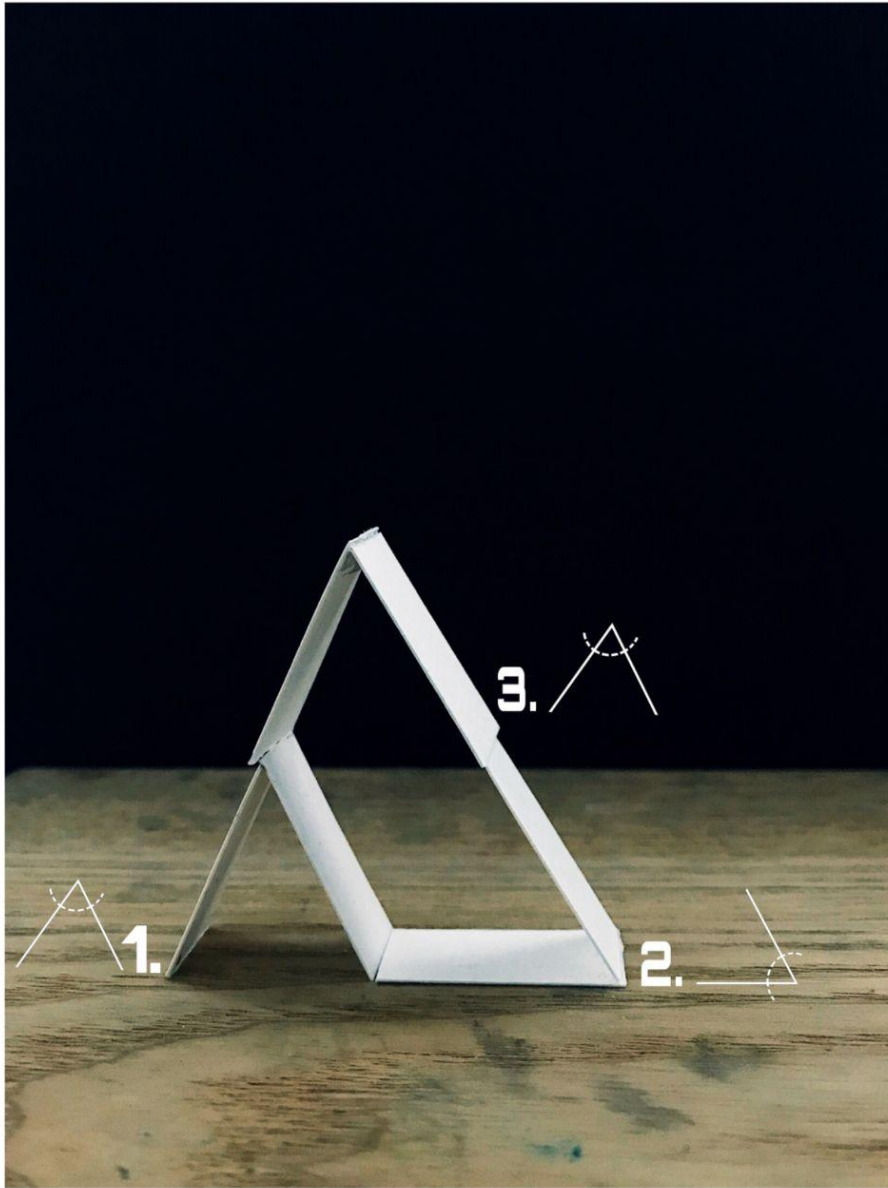

Słownik Uczuć Nieznanych

Podczas rozmyślań nad tematem uczuć, natknęłam się na problem wynikający z braku słów określających stany emocjonalne, duchowe, psychiczne. Język polski okazał się być wielce ograniczony pod względem "uczuciowości". Chcąc określić swoje samopoczucie, natrafiłam na blokadę wynikającą z braku specjalistycznego słownictwa, odpowiadającego stanom emocjonalnym. Łącząc ze sobą kilka znanych pojęć, próbowałam uzyskać odpowiedni wyraz, umożliwiając innym zrozumienie moich emocji. Niestety nigdy nie były to opisy satysfakcjonujące i w pełni wyrażające moje uczucia. Poszukując odpowiedzi na "braki" w naszym języku, odkryłam, iż na całym świecie istnieją słowa określające "nieznane" nam uczucia. Odnalezione wyrazy stały się podstawą do stworzenia "Słownika Uczuć Nieznanych". Każdemu słowu nadałam prosty graficznie symbol, który pomaga w jego zrozumieniu. Ze względu na trudne nazewnictwo, zastąpienie wyrazów znakami mogłoby ułatwić komunikację na całym świecie. Symbole powstawały intuicyjne. Stały się prostymi formami wyrażającymi uczucia nieznane.



Adronitis

-
frustracja tym,
jak długo zajmuje
naprawdę dobre
poznanie kogoś.



Torschlusspanik
(Niemcy)
niepokojące
odczucie upływu
czasu, lekka panika
na myśl o nadejściu
deadline'u.

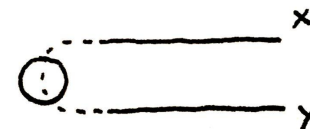

Gotong

(Indonezja)
relacja między
dwojgiem ludzi,
którzy niosą razem
jakieś brzemię

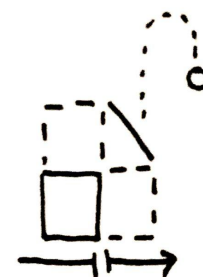

Amae
(Japonia)
stan, kiedy polegamy na
czyjejs dobrej woli,
odczuwamy przyjemność z
oddawania swoich
obowiązków i problemów w
czyjejs ręce



Mauerbauertraurigkeit

-
niezrozumiała
potrzeba do odpychania
od siebie ludzi, nawet
bliskich i przyjaciół,
których naprawdę
lubisz.



Mono no aware
(Japonia)

stan, kiedy ciesząc się
na widok ukochanej osoby
zaczynasz odczuwać
pierwsze załamki smutku
na myśl o nadchodzącym
rozstaniu.

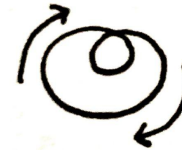

Opia

-
dziwna intensywność uczuć
podczas patrzenia komuś w
oczy, która sprawia, że
czujesz się jednocześnie
natarczywie i bezbrannie.



Liberosis

-
pragnienie, by
mniej martwić się o
wszystko wokół.



Jouska

-
hipotetyczna rozmowa, którą
odtworzysz w swojej głowie.
Wyobrażenie, jak mógłbyś
komuś coś powiedzieć, jak
mógłby potoczyć się Wasz
dialog,

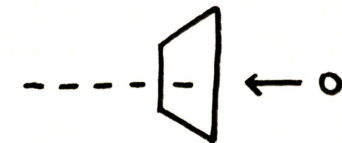

Iktsuarpork
(Grenlandia)

uczucie oczekiwania, nie
pozwalające skupić się na
niczym oprócz patrzenia w
okno, żeby zobaczyć, czy
już nadchodzi osoba, na
którą czekamy

Dźwięki na wolności

Podstawą pracy była analiza klasycznego zapisu nutowego - pięciolinii, która bez udziału instrumentalistów, bądź wokalistów pozostaje głuchym zapisem graficzno-wizualnym. Partytury muzyczne są zamkniętymi formami, posiadają swój początek i koniec. Rolą artysty jest uwolnienie dźwięków z płaszczyzny kartki i wyniesienie ich w przestrzeń. W trakcie odtwarzania utworu muzycy przerzucają strony, wywołuje to chaos, bądź zmusza do chwilowej pauzy. Aby uniknąć niechcianych przerw w grze, stworzyłam partytury pozbawione taktów, znaków a nawet samych nut. Formy te mają wyzwolić instrumentalistę od klasycznego "wygrywania" utworów, zmuszając do swobodnej improwizacji. Stworzone przeze mnie zapisy sugerują artyście jedynie zmiany w: formie utworu, dynamice, agogice i artykulacji, pozostawiając tym samym "dźwięki na wolności".

Kolejnym etapem moich rozważań na temat odtwarzania utworów, było stworzenie specjalnych "pokoi do improwizacji". Wygłuszone pomieszczenia, posiadają różnorodne struktury architektoniczne, pozwalające muzykowi na doskonalenie swoich technik improwizacyjnych. Każdy pokój przeznaczony jest do innych ćwiczeń, a ich zróżnicowana architektura staje się "ruchomym" zapisem nutowym.

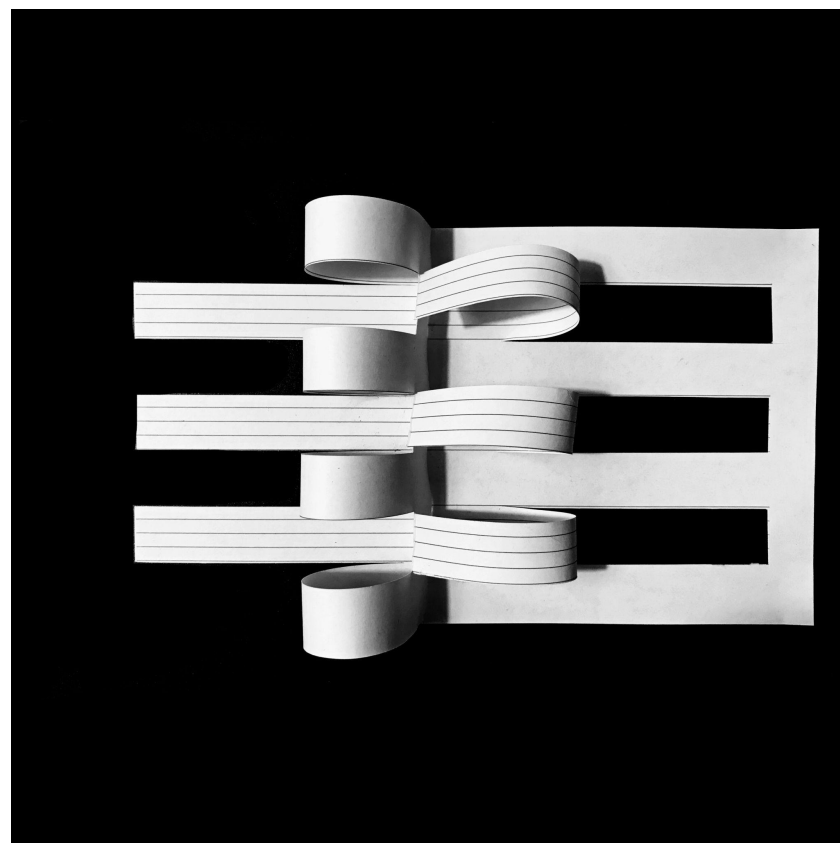
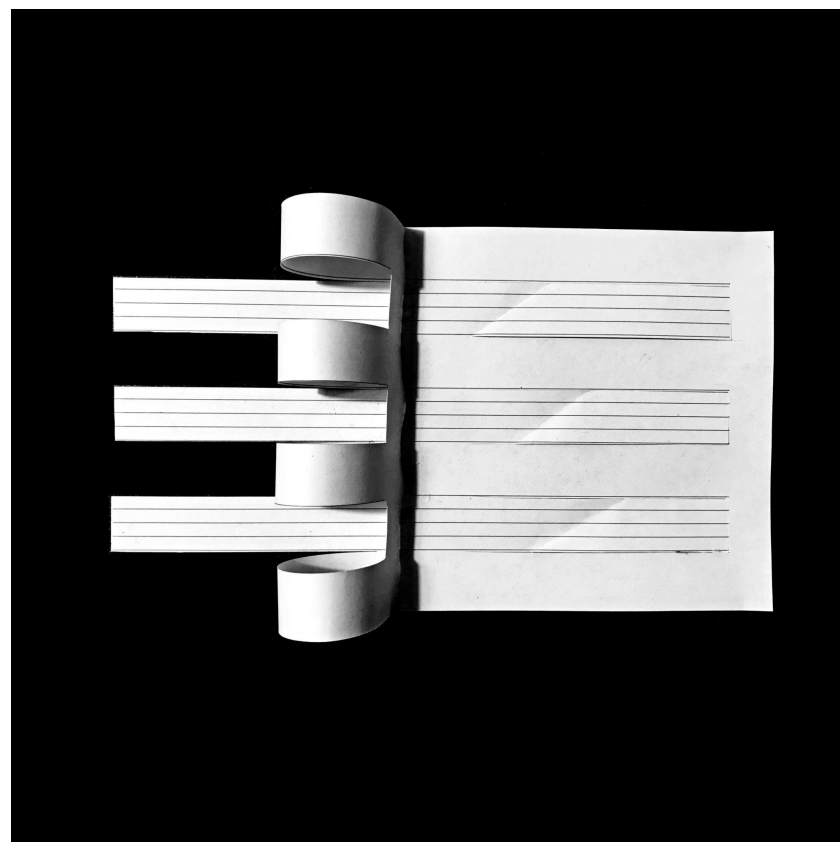

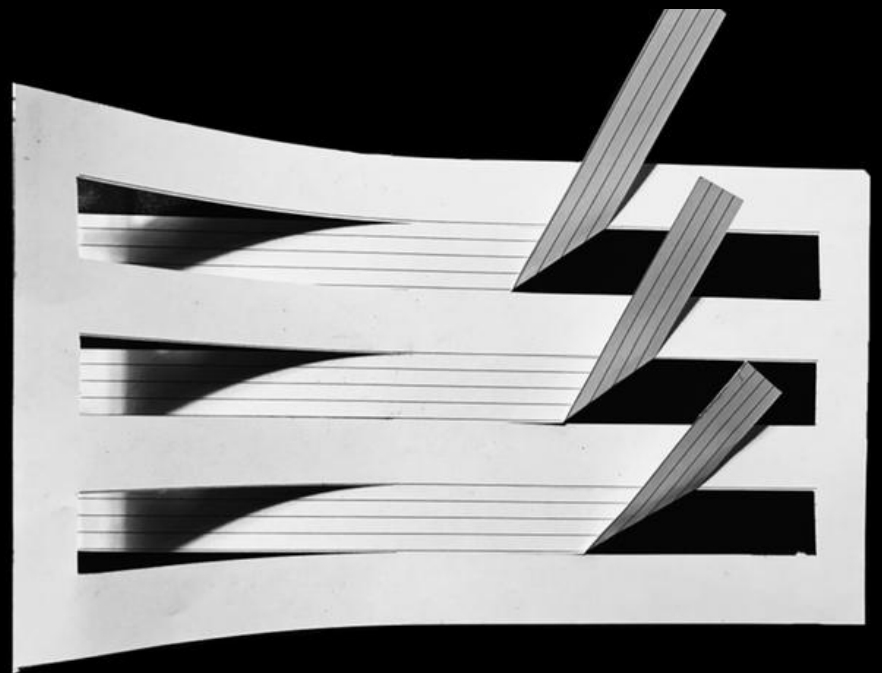
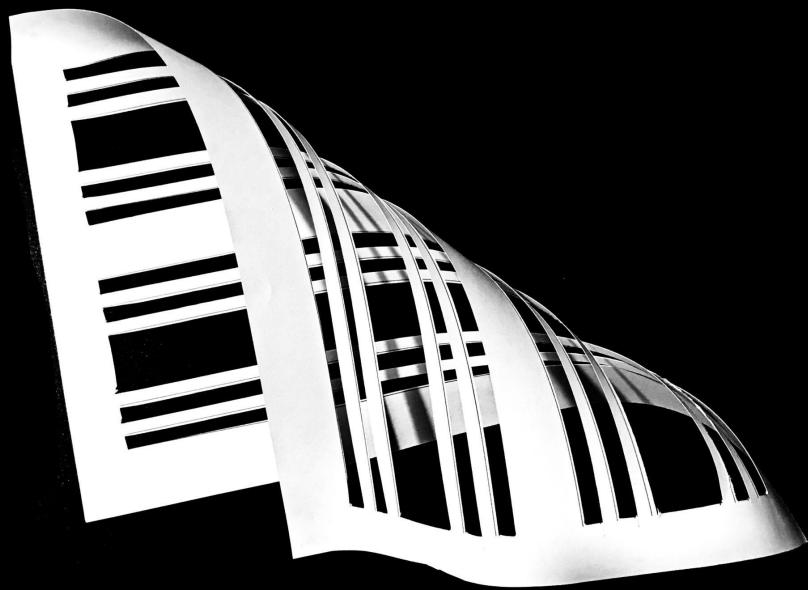

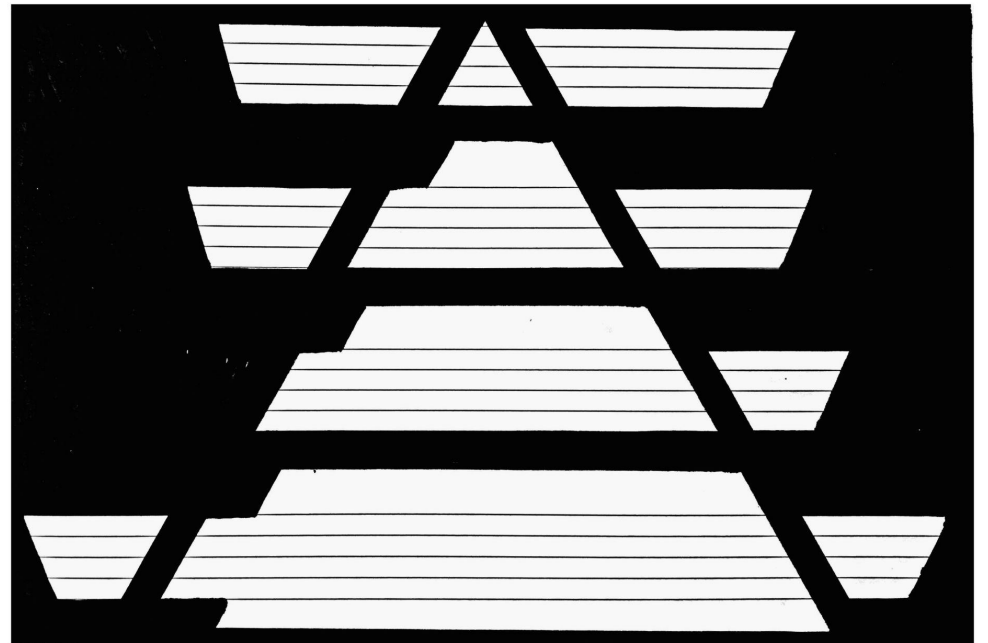
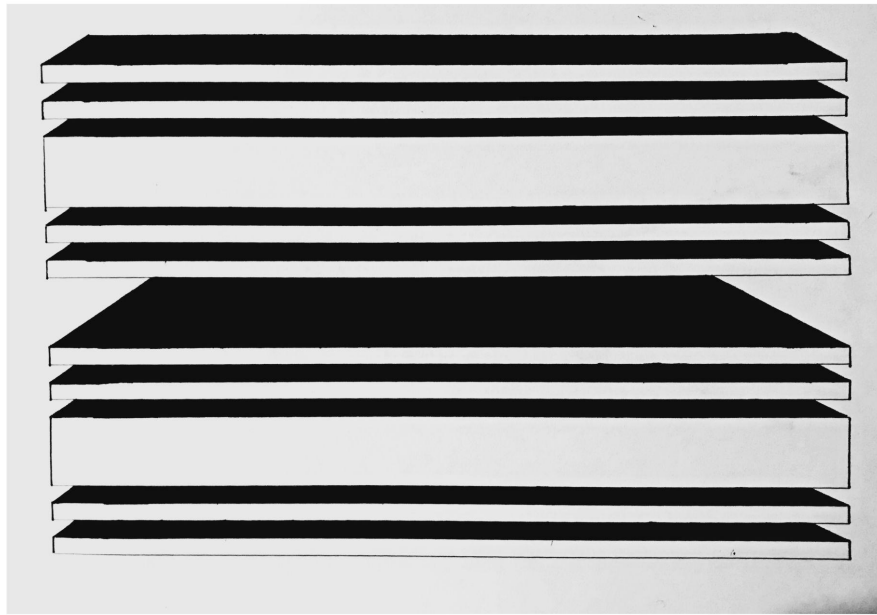
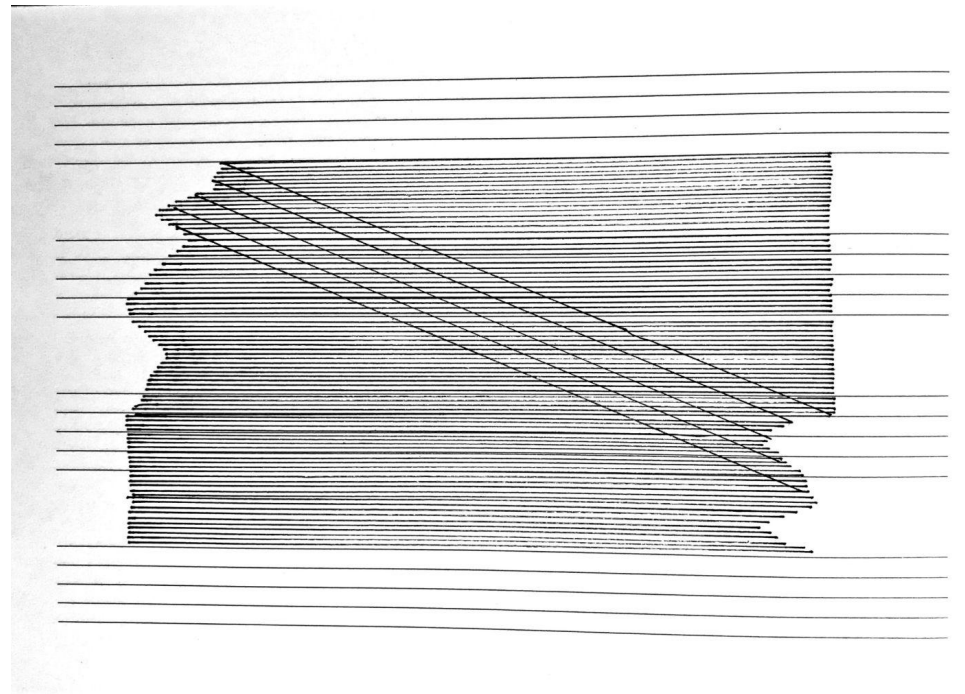
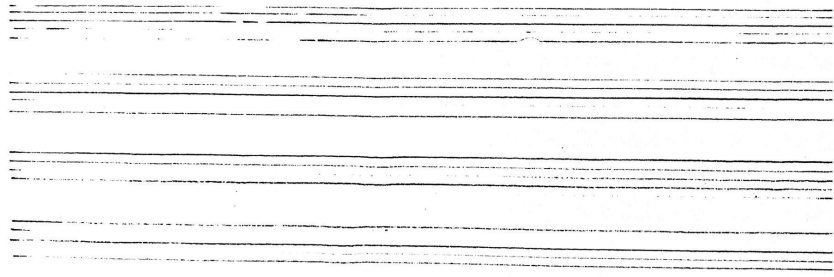

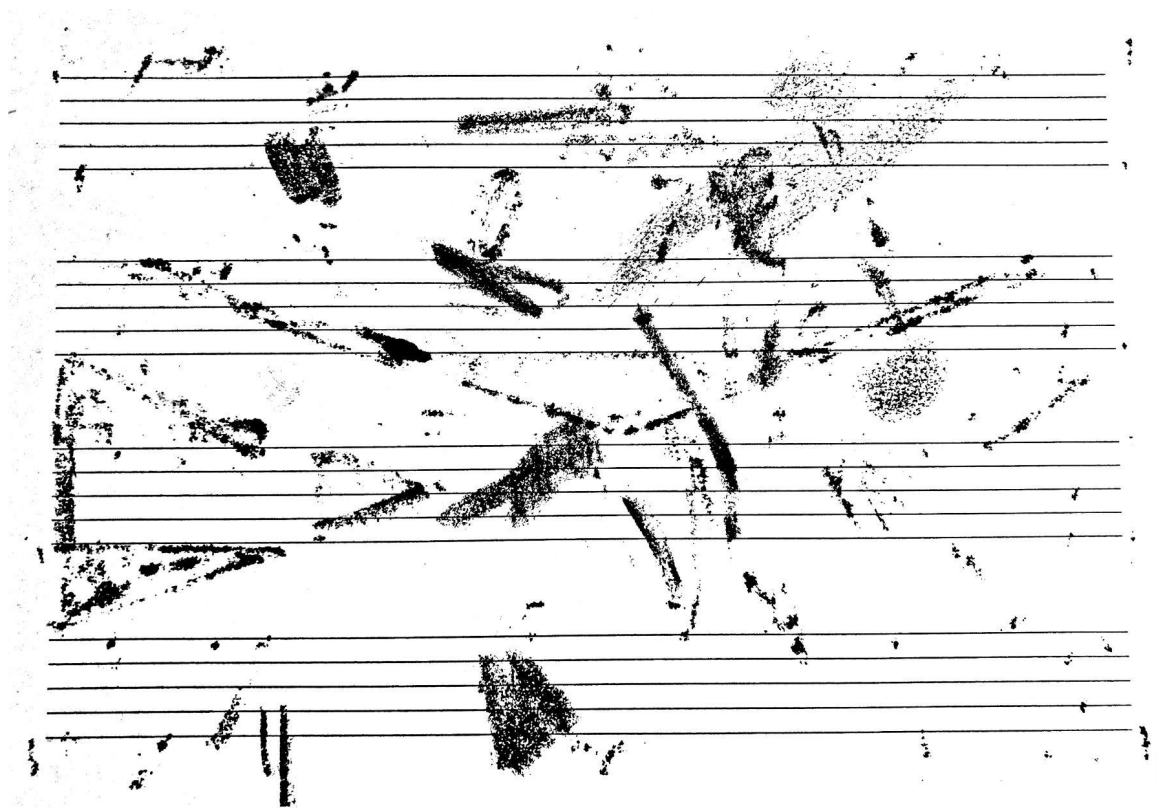
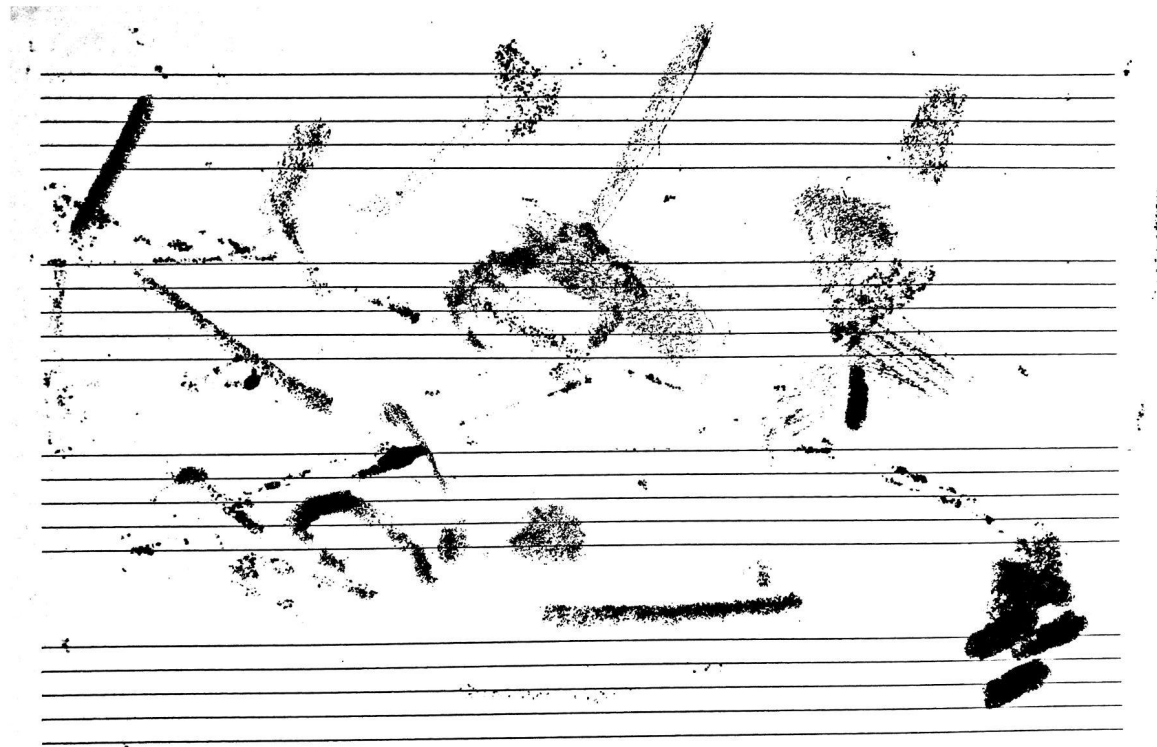

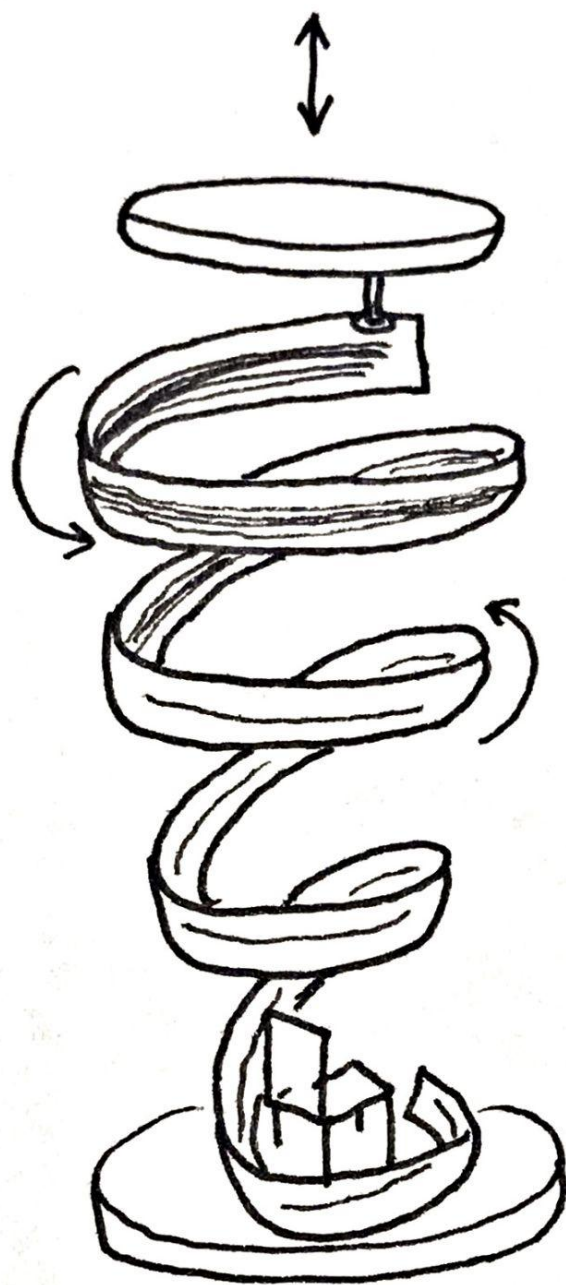
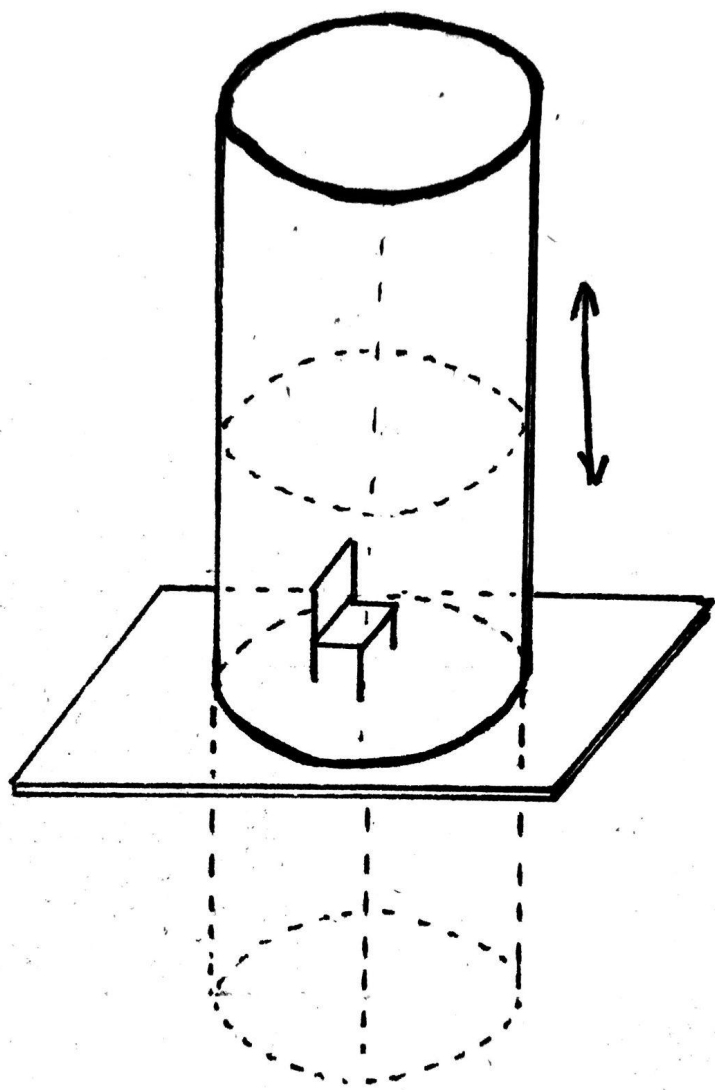

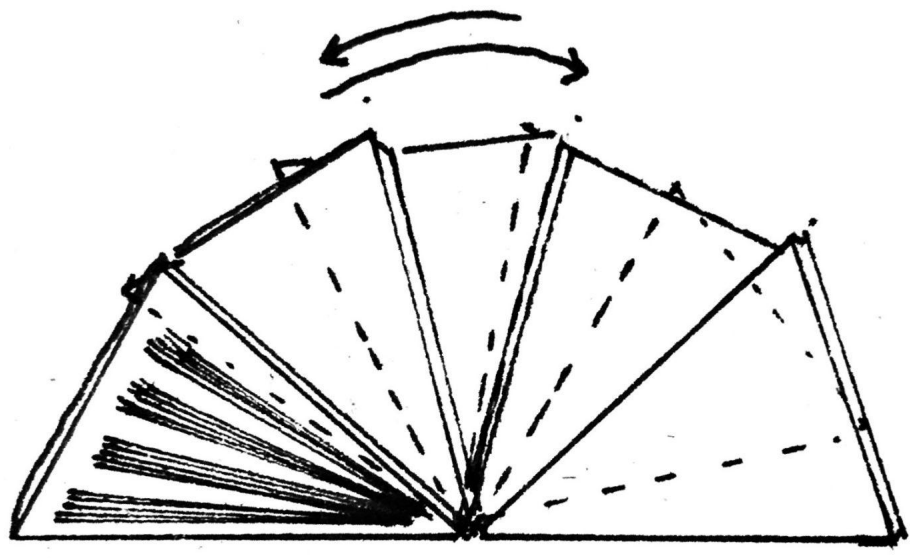
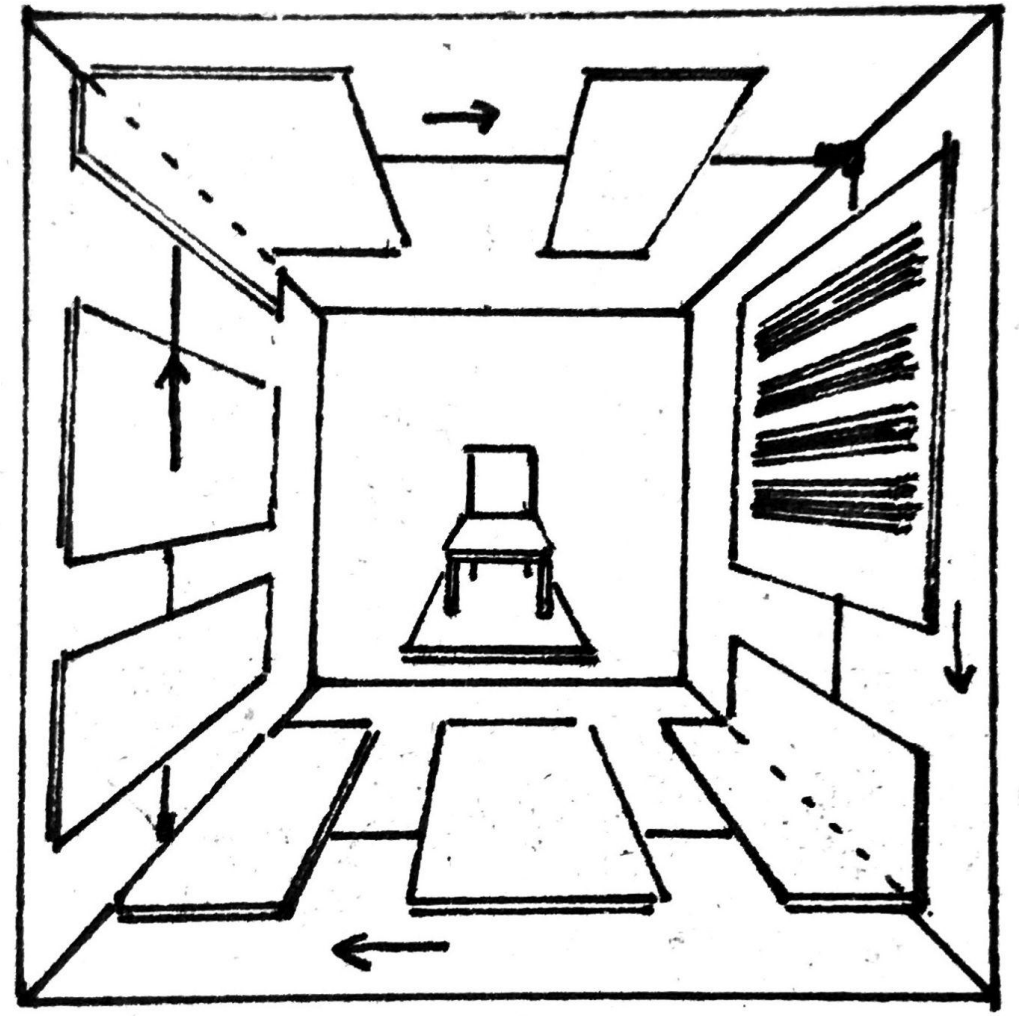
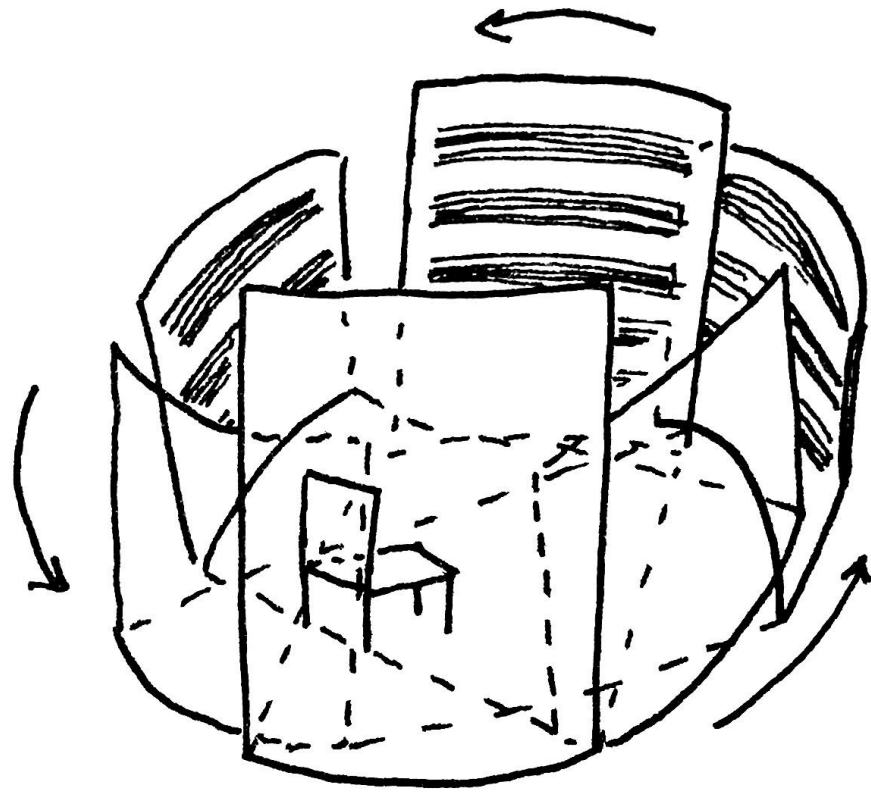

- Wystawa “Interakcje”, pedagogów Wydziału Malarstwa i Rysunku Uniwersytetu Artystycznego im. Magdaleny Abakanowicz w Poznaniu. Leszno, Galeria w Ratuszu, Rynek 1, 15 październik- 16 listopad 2021 rok. Kurator wystawy: Natalia Wegner.
- “Wystawa dla Domu”, Centrum Kultury ZAMEK w Poznaniu. 23 listopad - 4 grudnia, 2021 rok. Kurator wystawy: Natalia Łojek.
- Stworzenie muralu dla siedziby polskiej marki sturt-upowej noo.ma, projektującej meble i akcesoria. 24-28 luty, 2022.
- Wystawa indywidualna “Postrzeganie Czasoprzestrzenne”. 27 czerwca - 3 lipca, 2022 rok. Ratajczaka 45, “Dawna Apteka”.
- Aukcja Charytatywna “Tenis Art”. 11 czerwca, 2022 rok, ul. Kortowo 62.
- “Wystawa dla Domu”, Centrum Kultury ZAMEK w Poznaniu, 23 listopad - 3 grudnia, 2022 rok. Kurator Wystawy: Natalia Łojek.